



Gestión de Recursos Electrónicos en la Biblioteca de la Universidad Complutense de Madrid

Manual de procedimientos

(Versión 1.2.2)

Año 2016

Servicio de Gestión de las Colecciones
Servicio de Proceso Técnico y Normalización

© Biblioteca de la Universidad Complutense de Madrid

*Gestión de Recursos Electrónicos
en la Biblioteca de la Universidad Complutense de Madrid:
Manual de Procedimientos*

(Versión 1. .2)

Año 2016

Autores:

Ricardo Acebes Jiménez (coordinador)
Marisa Gómez Sáenz de Ormijana
Eva Rapado Vicente
Leticia Sánchez-Paus Hernández

Sumario

1. Introducción – Flujo de trabajo

pág. 1-12

- *Introducción*
- *Situación y tratamiento general de los recursos electrónicos de información en la Biblioteca de la Universidad Complutense de Madrid*
- *Flujo de trabajo*

2. Gestión de recursos electrónicos en Serials Solutions *pág. 13-44*

- *Activación de revistas*
- *Funcionamiento general*
- *Proveedores*
- *Bases de datos*
- *Títulos*
- *Coberturas*
- *URLs*

3. Gestión de los recursos electrónicos en Millennium (I): Millennium ERM *pág. 45-55*

- *Qué se introduce como recurso*
- *Recurso y documentos incluidos en un recurso*
- *Normalización de los nombres de recurso*

- *Registros de recurso: campos fijos*
- *Registros de recurso: campos variables*

4. Gestión de los recursos electrónicos en Millennium (II): Catalogación de recursos electrónicos *pág.56-68*

- *Gestión de recursos electrónicos en Millennium Catalogación y Control de Publicaciones Periódicas*
 - *Registros bibliográficos al nivel del recurso*
 - *Registros de fondos al nivel del recurso*
 - *Registros bibliográficos al nivel de los documentos incluidos en un recurso*
 - *Registros de fondos al nivel de los documentos incluidos en un recurso*

- *Relaciones entre registros de distintos módulos*
- *Métodos de asociación de registros de documentos incluidos en un recurso a un registro de recurso (fondos relacionados): manual y cargas automáticas*

- *Proceso para las bajas*

5. Adquisición de recursos electrónicos y gestión de pedidos – Registros de licencias en ERM

pág. 69-85

- *Proceso de adquisición y módulo de adquisiciones en Millennium para recursos electrónicos*
- *Gestión de recursos electrónicos en ERM:*
 - *Registros de licencia*

6. Incidencias – Recursos en pruebas – Evaluación de recursos electrónicos

pág. 86-100

- *Resolución de incidencias*
- *Gestión de recursos en pruebas*
- *Estadísticas de uso – Evaluación de recursos electrónicos*
- *Integración de la información de recursos para los usuarios*
- *Actualización del flujo de trabajo*

Anexos

pág. 101-109

1

Introducción

Flujo de trabajo

Introducción

En las últimas dos décadas, se ha ido consolidando progresivamente el modelo *electrónico* de producción, distribución, explotación y evaluación de la información científica y académica. Este proceso no es un acontecimiento aislado, sino que coincide con la transformación de los medios de comunicación y con el movimiento social tendente al uso cotidiano de formas de comunicación que implican directamente las tecnologías digitales y telemáticas.

La Biblioteca de la Universidad Complutense de Madrid ha venido adquiriendo información y documentación científica y académica durante ese mismo periodo de tiempo, en función de la sucesiva oferta de editores y proveedores, así como de la demanda interna; y en la actualidad, cuenta con una colección nuclear considerable de lo que se conoce como “recursos electrónicos”.

La variedad de estos recursos electrónicos refleja la diversidad de la información y documentación existente:

	Contenido	Documentos	Recogido en (vía web)
Información primaria	Investigación Ficción Arte Legislación	Monografías Capítulos de libros Artículos de revistas Conferencias Disposiciones legislativas, sentencias Patentes Estadísticas Reproducciones de arte Tesis doctorales ...	Libros Revistas Series monográficas Actas de conferencias Portales científicos Series estadísticas Portales jurídicos Portales y plataformas
Información secundaria	Índices Resúmenes Citas Impacto Referencia	Referencias bibliográficas Resúmenes documentales (<i>abstracts</i>) Registros catalográficos Obras de referencia	Bases de datos bibliográficas Bases de datos agregadas Catálogos de bibliotecas Herramientas de descubrimiento Índices de citas Portales y plataformas

Si bien la información y la documentación electrónica no cubren la producción científica y académica al completo (todas las lenguas, todas las materias, todos los documentos, toda la cobertura temporal), la cantidad de la que se adquiere, sus diferencias en relación a la documentación impresa y su complejidad generan necesidades en las bibliotecas que es imprescindible afrontar. Estas necesidades afectan a distintos planos de la gestión bibliotecaria: pueden referirse a competencias que deben adquirirse, a herramientas de las que hay que disponer, a procesos que hay que reorganizar... Algunas de las más importantes se encuentran en relación con los siguientes aspectos:

- Comprensión del funcionamiento general del mercado de la información y la documentación electrónica: editores, proveedores, modelos de distribución, modelos de precios
- Procedimientos de adquisición distintos de los tradicionales para documentos impresos
- Catalogación de recursos electrónicos
- Procesamiento en el módulo específico de gestión de recursos electrónicos (*ERM*) del sistema de gestión bibliotecaria (*Millennium*): recursos, documentos incluidos en un mismo recurso, licencias, contactos
- Manejo de herramientas (*Serials Solutions*) para gestionar altas y bajas de accesos de recursos y títulos, coberturas y URLs, obtención de registros MARC, salida a web y a herramientas de descubrimiento (*BUCEA*)
- Análisis y evaluación de recursos: solapamientos de títulos y coberturas; estadísticas de uso
- Descargas de registros MARC y cargas automáticas de fondos y coberturas al catálogo

- Integración de herramientas y de información
- Gestión de licencias
- Control de derechos de archivo
- Habilitación de espacio digital (servidores) para alojamiento de información y documentación: producción propia (tesis, e-prints, cursos, materiales de cursos) y documentación adquirida con derechos de archivo)
- Formación del personal bibliotecario
- Información a y formación de usuarios

Intermediarios

Sin entrar en los temas propios del mercado y de la industria de la información y la documentación científica, necesarios para las fases de selección y adquisición, es imprescindible reconocer el papel de los diferentes intermediarios entre la biblioteca (y sus usuarios) y los diferentes productores y distribuidores de la misma, para llevar a cabo correctamente las diferentes operaciones en la gestión de los recursos.

Habitualmente, nos podemos encontrar con: editores, proveedores electrónicos, agregadores, agentes, libreros... Para entendernos, definiremos los más importantes:

- **Editor:** empresa propietaria del copyright o de los derechos de explotación de los contenidos. Algunos grandes editores son conglomerados de empresas, con diferentes divisiones y sellos editoriales, de manera que, en ocasiones, operan directamente dichas divisiones.
- **Agregador:** un tipo de empresa que suministra contenidos de múltiples editores, para lo que disponen de una herramienta de consulta propia (plataforma) que los integra. Por ejemplo, ProQuest, EBSCO, OVID, Ingenta.
- **Proveedor electrónico:** es la empresa que proporciona el acceso, sea el editor o un agregador.
- **Agente:** empresa con quien se contrata directamente y factura a la biblioteca. Puede ser una agencia de suscripciones, que hace de intermediaria entre la biblioteca y el proveedor electrónico. Cuando se contrata directamente con el editor o con un agregador y es este quien nos factura, también será agente.

Algunas empresas pueden operar con varias de estas funciones simultáneamente o no. Si contratamos el acceso a un paquete de revistas electrónicas de un editor directamente con el mismo, este será también el proveedor electrónico y el agente. Si utilizamos una agencia de suscripciones como EBSCO o Swets para contratar, estos serán los agentes, nos facturarán y ellos se encargarán de los trámites con el editor y de pagarle por adelantado si es necesario. También hay editores que operan como agregadores, suministrando acceso tanto a sus contenidos como a los de otros editores, normalmente más pequeños, con los que han establecido un acuerdo.

El tipo de intermediario y la vía de acceso por la que se contrata un recurso pueden afectar a las condiciones de adquisición, de acceso y de derechos de uso.

Entendiendo la gestión de los recursos electrónicos

La gestión de los recursos electrónicos no es el manejo de unas herramientas ni se limita a ellas. La gestión es un ciclo de procesos, que va desde la selección y la adquisición a la evaluación del uso, pasando por el proceso técnico y la puesta a disposición de los usuarios de un recurso. Aquí trataremos la parte de la gestión una vez que la adquisición está cerrada.

En lo esencial, el proceso de gestión de recursos electrónicos es el mismo que el de recursos impresos: una vez adquirido un recurso, se trata de realizar el proceso técnico y de ponerlo a disposición de los usuarios. De forma resumida:

- a) El proceso técnico incluye las tareas habituales de catalogación y clasificación. Los sistemas de gestión bibliotecaria disponen además, a día de hoy, de módulos específicos conocidos como ERM; incluyen campos propios de este tipo de materiales, que complementan a los otros módulos (catalogación, adquisiciones y recursos continuos o publicaciones periódicas), así como funcionalidades propias de la gestión de los mismos.
- b) La puesta a disposición de los usuarios consiste en activar o añadir las direcciones (rutas, URLs) en las etiquetas propias que enlazan desde las herramientas de consulta de la biblioteca a los servidores de los proveedores electrónicos donde se accede a los recursos. Su equivalente es pegar la etiqueta con la signatura y colocar en la estantería el material en su lugar correcto.

Es fundamental que haya siempre una correspondencia entre todas las herramientas y entre los diferentes módulos de Millennium, de forma que se disponga de toda la información pertinente y que ésta sea coherente y se encuentre relacionada e integrada.

Niveles: recurso y contenido del recurso

La comercialización de los recursos electrónicos condiciona en gran medida la gestión de los mismos. Muchos de ellos son colecciones o paquetes de contenidos que se venden de forma conjunta o que, aunque se adquieran individualmente, se agrupan bajo un mismo sitio web por donde se accede a los mismos (al acceder a uno se accede a todos; se pueden realizar búsquedas colectivas y se recuperan resultados colectivos).

Por esta razón, reflejada en la estructura del módulo ERM (véase más abajo), manejaremos en Millennium dos niveles:

- a) **Nivel I: recurso**
- b) **Nivel II: contenido del recurso**, entendiendo por contenido, para Millennium, las unidades o ítems documentales como revistas y libros

Existen recursos que no presentan desglose de contenido en unidades documentales de este tipo, como las bases de datos exclusivamente referenciales, por lo que en tal caso sólo se manejará el Nivel I (recurso).

Por este motivo, y de cara al proceso técnico, reduciremos los distintos tipos de recursos electrónicos a cuatro (nivel I: recurso):

- Base de datos (referencial o agregada)
- Colección de revistas
- Colección de libros
- Portal científico o académico

Los registros de recurso (registros e) en Millennium y sus registros bibliográficos equivalentes se harán en función de esta tipología limitada (véase más adelante cómo se normalizan los nombres de recursos según esta tipología).

Así, la estructura de registros y sus relaciones, de forma general, será la siguiente:

Millennium

Nivel I
Recurso

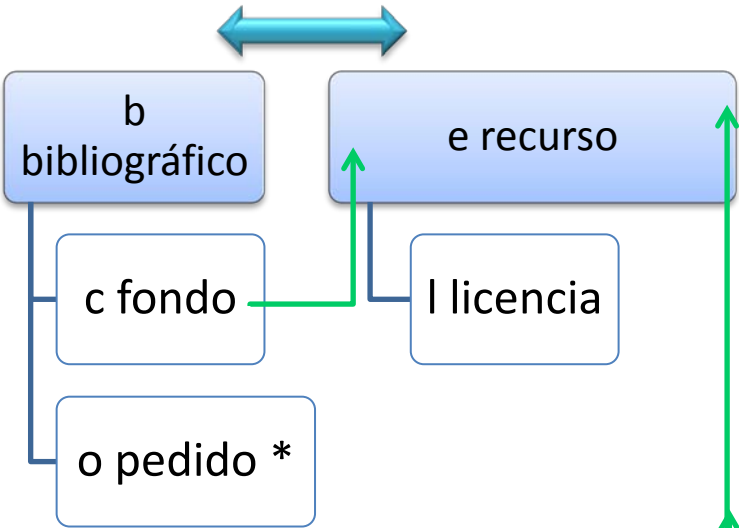

Nivel II
Contenido

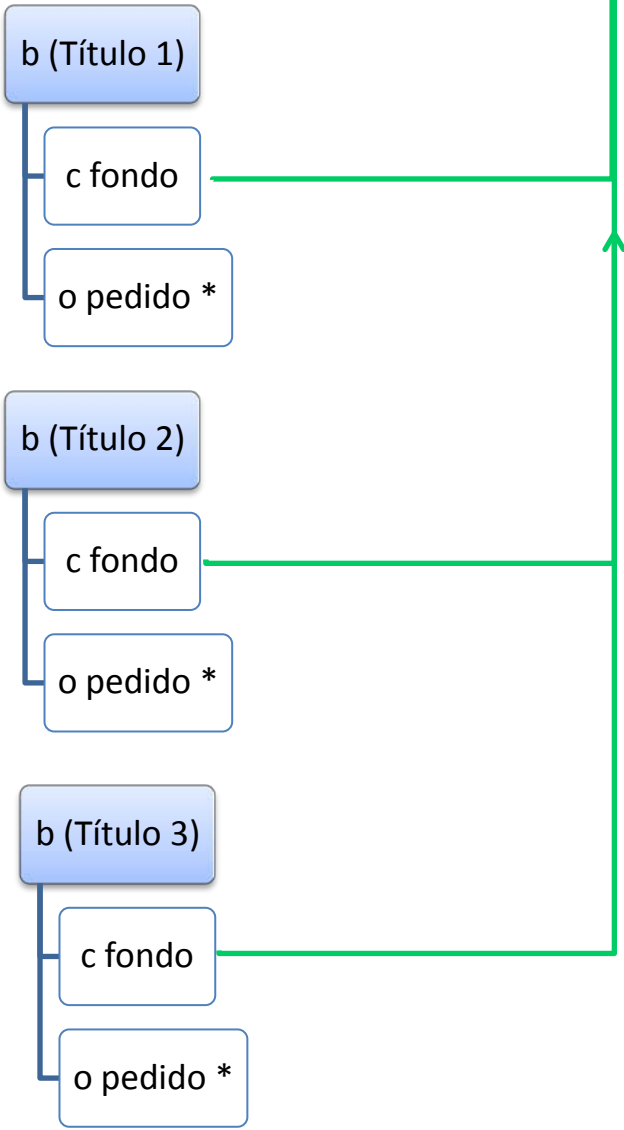

* Según el caso

Herramientas

En la BUC utilizamos fundamentalmente dos herramientas para gestionar los recursos electrónicos:

- **Millennium:** módulos de catalogación, publicaciones periódicas, adquisiciones y ERM (gestión de recursos electrónicos).

ERM es el módulo del sistema integrado de gestión bibliotecaria de *Innovative Millennium* que permite la gestión integrada de los recursos electrónicos, complementando a los otros módulos y ofreciendo campos y funcionalidades específicas.

Una de sus funcionalidades permite procesar cargas de registros de forma automatizada; de manera que, según los casos, parte del proceso de catalogación y actualización de fondos y coberturas no se realiza manualmente, a la vez que posibilita una integración rigurosa entre los recursos y sus unidades de contenido.

The screenshot shows the Millennium ERM software interface. The window title is "Millennium Gestión de Recursos Electrónicos - Universidad Complutense - Gestión recursos electrónicos - I10001852". The menu bar includes "Fichero", "Modificar(e)", "Ver", "Ir(t)", "Herramientas", "Admin", and "Ayuda". The toolbar contains icons for "Guardar...", "Ver", "Modificar", "Sumario", "Listado", "Imprimir", and "Cerrar".

The main area is titled "Funciones de Edición" and displays details for a resource with ID "e10002388". The details include:
Nombre de recurso: Wiley, Revistas
URL recurso: <http://www.ucm.es/BUCM/checkip.php?http://www3.interscience.wiley.com/browse?type=JOURNAL>
Nota interna: Desde 2007 añade la colección de revistas científicas, técnicas y biomédicas de Blackwell.

Below the details is a "Sumario" section with tabs for "Registro I10001852", "Contactos", "Financie...", and "Estadísticas de uso". A dropdown menu is open, showing options: "Licencia", "Pedido", "Id Pedidos Relacionados", "Fondos Relacionados", and "all Todo".

At the bottom, there is a table with columns: "Ver (...)", "Licencia", "Estado", "Tipo", "Fecha comienzo contrato", and "Fecha fin contrato". A row is visible with the value "v" under "Estado" and "31-12-2014" under "Fecha fin contrato".

Callouts on the left side of the interface point to various icons and functions:
- "Gestión de adquisición, renovación (junto al módulo de Adquisiciones), accesos, licencias, contactos" points to the "Millennium" icon.
- "Cargas de registros bibliográficos, de fondos y coberturas" points to the "Catálogo" icon.
- "Contactos" points to the "Contactos" icon.
- "Registro de recurso" points to the resource details section.
- "Registros de licencia y fondos relacionados" points to the dropdown menu.

Millennium Gestión de Recursos Electrónicos · Universidad Complutense · Gestión recursos electrónicos · e10002388

Archivo Modificar(g) Ver Ir(g) Herramientas Admin Ayuda

Funciones de Edición

Guardar... Ver Modificar Sumario Listado Imprimir Cerrar

e10002388

Nombre de recurso Wiley, Revistas
 URL recurso <http://www.ucm.es/BUCM/checkip.php?http://www3.interscience.wiley.com/browse/?type=JOURNAL>

Inicio Contactos Financiero Estadísticas de uso

Ver (...) h Fondos Relacionados Añadir Fondos Relacionados Eliminar fondo relacionado Añadir lista de fondos relacionados

Seleccionar

#	Número de Registro	TITULO	EN BCA.
<input checked="" type="checkbox"/>	1 c11226675	Acta archaeologica / Institute of Archaeology	(01 enero 2000)- (31 dic. 2009)
<input type="checkbox"/>	2 c11226705	Acta crystallographica. Section C, Crystal str...	(01 enero 1997)- (31 dic. 2012)
<input type="checkbox"/>	3 c11623652	Acta crystallographica. Section A, Foundation...	(01 enero 1997)- (31 dic. 2012)
<input type="checkbox"/>	4 c12038933	Acta crystallographica. Section B, Structural ...	(01 enero 1997)- (31 dic. 2012)
<input type="checkbox"/>	5 c12038945	Acta crystallographica. Section D, Biological ...	(01 enero 1997)- (31 dic. 2012)
<input type="checkbox"/>	6 c12038957	Aggressive behavior / bofficial journal of the L...	(01 enero 1997)-
<input type="checkbox"/>	7 c12038969	AIChE Journal : chemical engineering resear...	(01 enero 1998)-
<input type="checkbox"/>	8 c11226791	American journal of political science / Midwe...	(01 enero 2003)-
<input type="checkbox"/>	9 c11226754	American anthropologist : journal of the Amer...	(01 enero 1997)-
<input type="checkbox"/>	10 c12038970	American ethnologist / American Ethnological...	(01 enero 1997)-
<input type="checkbox"/>	11 c12038982	The American Geographical Society's focus o...	(01 enero 2010)- (31 dic. 2012)
<input type="checkbox"/>	12 c1122678x	The american journal of economics and socio...	(01 enero 1997)- (31 dic. 2012)
<input type="checkbox"/>	13 c11226808	Analyses of social issues and public policy / S...	(01 enero 2001)-
<input type="checkbox"/>	14 c12038994	Analytic philosophy	(01 enero 1997)- (31 dic. 2012)
<input type="checkbox"/>	15 c12102076	The Anatomical record. Part A, Discoveries in...	(01 enero 2003)- (31 dic. 2006)
<input type="checkbox"/>	16 c12102088	The Anatomical record. Part B, The New anat...	(01 enero 2003)- (31 dic. 2006)
<input type="checkbox"/>	17 c12102064	The anatomical record	(01 enero 2007)-
<input type="checkbox"/>	18 c12039007	The Anatomical record / American Associatio...	(01 enero 1996)- (31 dic. 2012)
<input type="checkbox"/>	19 c12039019	Angewandte Chemie : international edition / G...	(01 enero 1998)-
<input type="checkbox"/>	20 c12039020	Annals of Neurology / American Neurological ...	(01 enero 1999)-
<input type="checkbox"/>	21 c11226742	Annals of public and cooperative economics	(01 enero 1997)- (31 dic. 2012)
<input type="checkbox"/>	22 c1122681x	Annals of the Bulletin of historical literature / Histori...	(01 enero 1996)- (31 dic. 2012)
<input type="checkbox"/>	23 c11226821	Anthropology & Education Quarterly / Journal ...	(01 enero 1997)-
<input type="checkbox"/>	24 c11226833	Anthropology today / Royal Anthropological In...	(01 enero 2000)- (31 dic. 2012)
<input type="checkbox"/>	25 c11226845	Antipode : a radical journal of geography	(01 enero 1997)-
<input type="checkbox"/>	26 c12039032	Applied cognitive psychology	(01 enero 1997)-

263 Fondos

Recurso

Registros de fondos relacionados

MILLENNIUM ERM

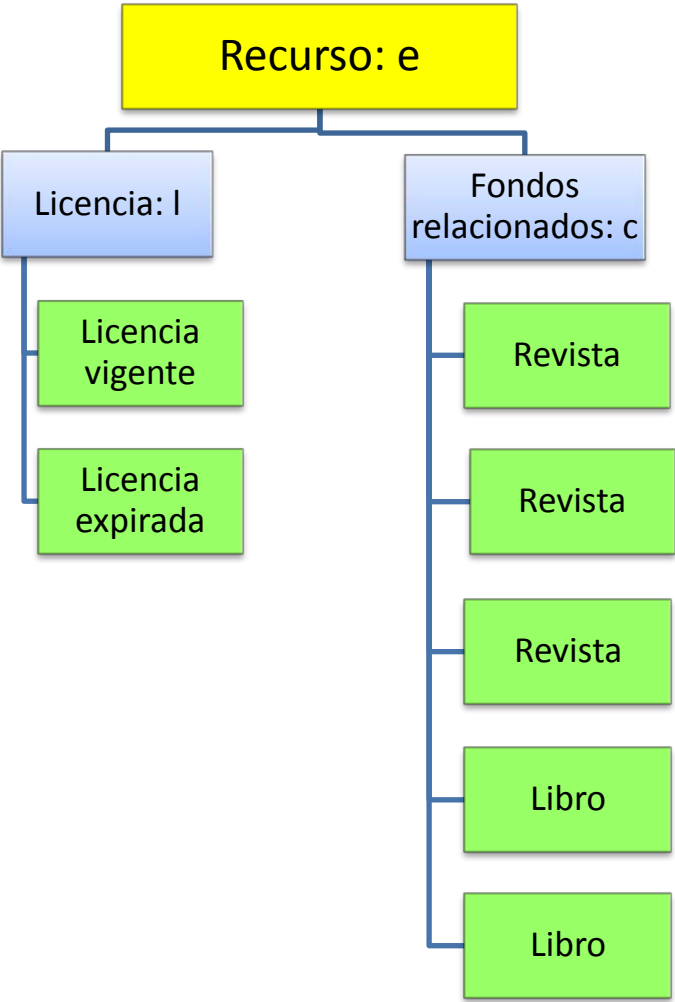

- **Serials Solutions:** herramienta del grupo ProQuest que dispone de una base de datos con los productos y versiones ofrecidas por los distintos productores y distribuidores de información y documentación científica en el mundo. La estación de trabajo facilita la selección y activación del producto adecuado desde dicha base de datos. Una vez activado, en procesos distintos, el producto se visualiza en la página web de la BUC de “Coleccion-e”, en el catálogo CISNE, en su caso, y en BUCEA (herramienta de descubrimiento del grupo ProQuest cuyo nombre comercial es Summon).

The screenshot shows the main dashboard of Serials Solutions. It features a navigation menu on the left with categories like 'Inicio', 'Noticias', 'Seminarios web', 'En persona', 'Productos', 'Administración', and 'Detección'. The 'Productos' section lists various items with checkmarks, including '360 Consortium Edition', '360 Core', '360 Counter', '360 Resource Manager', 'Ulrichsweb', 'Intota Assessment', '360 Access Control', '360 Link', '360 MARC Updates', '360 Search', and 'Summon'. The main content area is divided into sections: 'Gestionar sus datos', 'Herramientas de gestión', 'Herramientas de información empresarial', 'Administrar sus productos', and 'Gestionar su biblioteca'. A red box highlights the 'Gestionar sus datos' section with the text 'Base de datos de recursos: activación y personalización'. A green box highlights the 'Herramientas de información empresarial' section with the text 'Herramientas de la estación de trabajo'. An orange box highlights the 'Productos' list with the text 'Productos contratados'. A large blue arrow points from the 'Gestionar sus datos' section down to the second screenshot.

The screenshot shows the 'Bases de datos de biblioteca' page in Serials Solutions. It displays a table with columns for 'Nombre de base de datos', 'Origen', 'Código', 'Estado', 'Títulos', and 'Proveedor'. The table lists various databases and their subscription status.

Nombre de base de datos	Origen	Código	Estado	Títulos	Proveedor
Annee Philologique		ENG	Subscribed	0	Annee Philologique
Année philologique		W-L	Subscribed	0	EBSCOhost
Annual Reviews		RAR	Subscribed	15 of 44	Annual Reviews
Armand-Colin journals		JCO	Subscribed	2 of 19	Armand-Colin
Art Full Text (H.W. Wilson)		QE9	Subscribed	319	EBSCOhost
ARTbibliographies Modern		7Q1	Subscribed	0	ProQuest
ASFA 1: Biological Sciences & Living Resources		H95	Subscribed	0	ProQuest
ASFA: Aquaculture Abstracts		H98	Subscribed	0	ProQuest
ASFA: Marine Biotechnology Abstracts		H99	Subscribed	0	ProQuest
ASPET Journals		RPT	Subscribed	2 of 5	American Society for Pharmacology and Experimental Therapeutics
Association for Research in Vision and Ophthalmology (ARVO)		TRV	Subscribed	1 of 4	Association for Research in Vision and Ophthalmology (ARVO)
AYMA Journals Online		ACB	Subscribed	2 of 2	American Veterinary Medical Association
Bacteriology Abstracts (Microbiology B) (Full archive)		7QL	Subscribed	0	ProQuest
Bibliografía de la Literatura Española		BCQ	Subscribed	0	Chadwyck-Healey
Bibliographie der deutschen Sprach- und Literaturwissenschaft		HYA	Subscribed	1	semantics Kommunikationsmanagement GmbH.
Biochemistry Abstracts 1		M72	Subscribed	0	ProQuest
Biochemistry Abstracts 3		M81	Subscribed	0	ProQuest
Biological Abstracts		TSB	Subscribed	0	Thomson Reuters
BioMedCentral Open Access		RB2	Subscribed	294	BioMedCentral

SERIALS SOLUTIONS

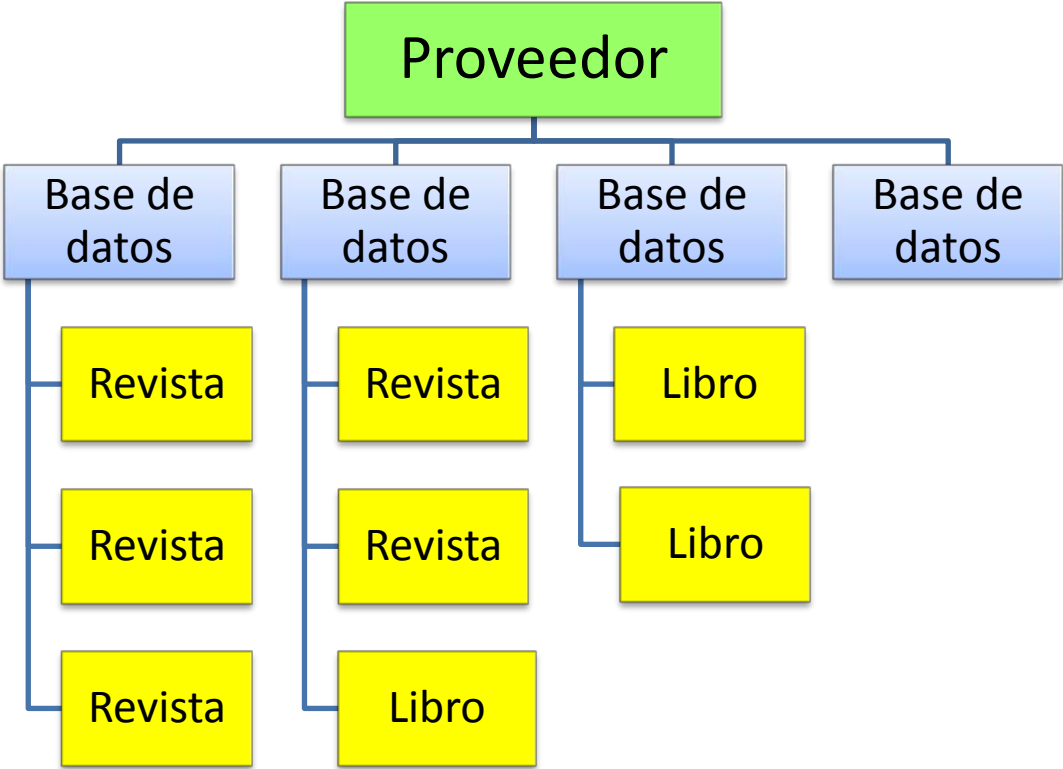

Flujo de trabajo

En la BUC, utilizamos una secuencia de procesos definida, que garantiza que el recurso o contenido de un recurso procesado se incluye en todas las herramientas que utilizamos y cumple los requisitos necesarios:

- Coherencia de títulos en todas las herramientas y módulos: el recurso deberá tener el mismo nombre (de salida) en todas las herramientas
- Información completa, suficiente y pertinente, complementada entre los diferentes módulos sin repeticiones innecesarias
- Activación correcta de los accesos y URLs correctas en todos los puntos de acceso
- Agrupación correcta de las diferentes unidades de contenido bajo su recurso y su proveedor electrónico
- Relación unívoca de registros

A continuación se muestra en forma gráfica las fases generales de la gestión de los recursos electrónicos y, después, el flujo de trabajo general:

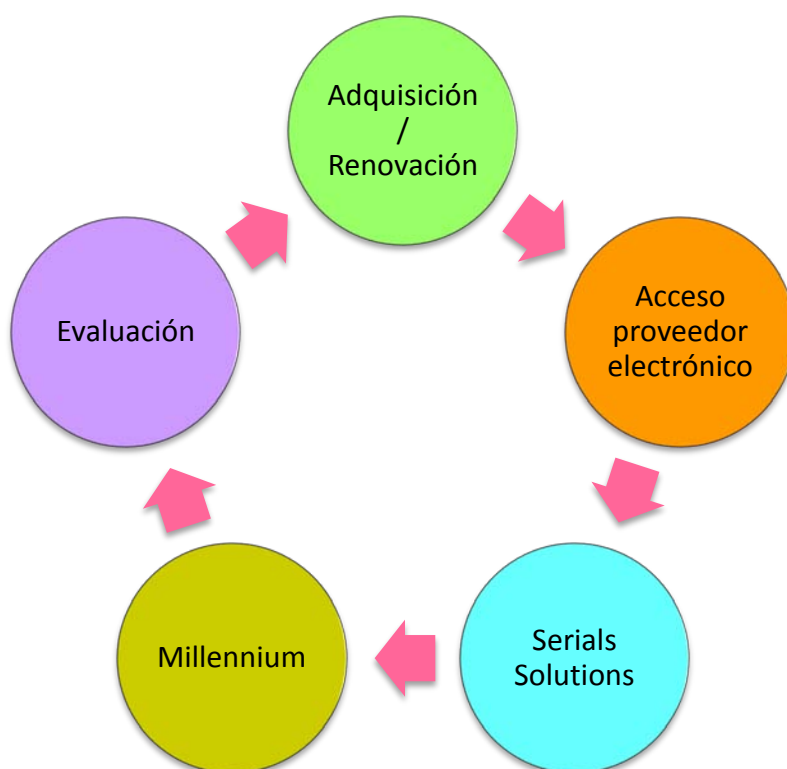

Gestión de recursos electrónicos
Proceso general

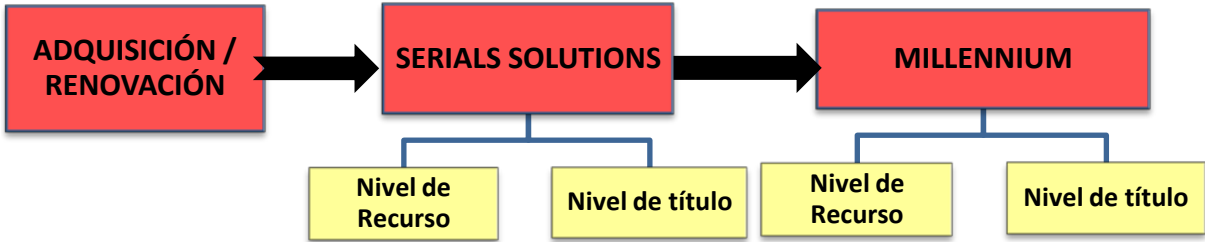

2

Gestión de recursos electrónicos en Serials Solutions

Serials Solutions

Es una base de datos de conocimiento. Recoge todo lo publicado por los distintos editores. Está organizado en bases de datos. Las bases de datos se corresponden con los productos bibliográficos que comercializan los distintos editores y que contienen los diversos recursos de información (revistas, libros, bases de datos, portales).

Pinchamos en *Gestión de datos*

The screenshot shows the Serials Solutions dashboard. The 'Gestión de datos' menu item is highlighted with a red box. The dashboard includes sections for 'Noticias', 'Seminarios web', 'En persona', 'Productos', 'Administración', 'Detección', and 'Gestionar sus datos'. The 'Gestionar sus datos' section contains sub-sections for 'Herramientas de gestión', 'Herramientas de información empresarial', 'Administrar sus productos', and 'Gestionar su biblioteca'.

ESTRUCTURA DE SERIALS SOLUTIONS

The screenshot shows the 'Bases de datos de biblioteca' page. Red boxes and arrows point to specific elements: 'Código interno de Serials Solutions que identifica el producto de manera unívoca.' points to the 'Código' column; 'Número de títulos que tiene la base de datos y número de los títulos suscritos por la biblioteca.' points to the 'Títulos' column; 'Paquetes y agrupaciones de los contenidos comercializados.' points to the 'Nombre de base de datos' column; and 'Quién nos suministra el acceso electrónico. Puede ser: - El editor. Ej. Annual Reviews - Un agregador. Ej. Ingenta' points to the 'Proveedor' column.

Nombre de base de datos	Origen	Código	Estado	Títulos	Proveedor
ABI/INFORM Complete	Consorcio Madrono	7WY	Subscribed	6420	ProQuest
ABI/INFORM Complete		7WY	Subscribed	6420	ProQuest
Academic Search Premier	Consorcio Madrono	EAP	Subscribed	6087 of 6088	EBSCDhost
ACM Digital Library		ACM	Subscribed	7088	ACM Digital Library
Algotomy Mycology and Protozoology Abstracts (Microbiology C)		M7N	Subscribed	0	ProQuest
American Association of Physics Teachers (AAPPT) Publications		PHQ	Subscribed	2 of 6	American Association of Physics Teachers
American Association on Intellectual and Developmental Disabilities		RAM	Subscribed	2 of 5	American Association on Intellectual and Developmental Disabilities
American Chemical Society Web Editions		ACS	Subscribed	48 of 60	American Chemical Society
American Dental Education Association		TDE	Subscribed	1	American Dental Education Association
American Diabetes Association		TDI	Subscribed	1 of 4	American Diabetes Association
American Economic Association Web		MRY	Subscribed	1 of 8	American Economic Association
American Geophysical Union		RGU	Subscribed	1 of 37	Wiley-Blackwell
American Institute of Mathematical Sciences		RAN	Subscribed	3 of 18	American Institute of Mathematical Sciences
American Institute of Physics (AIP) Publications		RIP	Subscribed	5 of 29	American Institute of Physics
American Mathematical Society Publications		RMA	Subscribed	10 of 25	American Mathematical Society
American Occupational Therapy Association Publications		VOT	Subscribed	13	American Occupational Therapy Association
American Physical Society Journals		3MX	Subscribed	18 of 25	American Physical Society
American Physiological Society		RAP	Subscribed	15 of 16	American Physiological Society
American Society for Biochemistry and Molecular Biology		TBC	Subscribed	1 of 6	American Society for Biochemistry and Molecular Biology
American Society for Microbiology		RSF	Subscribed	13 of 17	American Society for Microbiology
American Society of Animal Science		TJA	Subscribed	1 of 4	American Society of Animal Science
American Statistical Association Publications		WZA	Subscribed	2 of 9	American Statistical Association
Ammons Scientific Publications		RGH	Subscribed	1 of 4	Ammons Scientific
Animal Behavior Abstracts (Full archive)		7QG	Subscribed	0	ProQuest
Annee Philologique		ENG	Subscribed	0	Annee Philologique

DESCRIPCIÓN DE LOS NIVELES JERÁRQUICOS DE SERIALS SOLUTIONS

Para dar de alta los recursos contratados es fundamental distinguir los dos niveles bibliográficos que Serials Solutions distingue **BASES DE DATOS** y **TÍTULOS DE REVISTA** que se agrupan por **PROVEEDOR**.

PROVEEDORES:

Aparecen las distintas bases de datos a las que suministra acceso electrónico un proveedor

PAO Collection 6	Consortio Madrono	~P6	Subscribed	90	ProQuest
PAO Collection 6		~P6	Subscribed	90	ProQuest
PAO Collection 7		~P7	Subscribed	80	ProQuest
PAO Collection 7	Consortio Madrono	~P7	Subscribed	80	ProQuest
PAO Collection 8	Consortio Madrono	~P8	Subscribed	83	ProQuest
PAO Collection 8		~P8	Subscribed	83	ProQuest
Pavilion Publications		H79	Subscribed	0 of 6	Pavilion Publishing
Peeters Online Journals		RWP	Subscribed	2 of 69	Peeters Publishers
Philosopher's Index		7TR	Subscribed	0	ProQuest
Philosophy Documentation Center Collection		53L	Subscribed	1 of 136	Philosophy Documentation Center
PhysicsWorld Archive		TPW	Subscribed	1	IOP Publishing
PILOTS		8BU	Subscribed	0	ProQuest
PID - Periodicals Index Online	Consortio Madrono	0SD	Subscribed	0	ProQuest
PID - Periodicals Index Online		0SD	Subscribed	0	ProQuest
Plant Science		7TU	Subscribed	0	ProQuest
Portal Jurídico		X5V	Subscribed	7 of 8	Lex Nova S.A.U.
Portland Press Electronic Journals		RPO	Subscribed	4 of 87	Portland Press
Poultry Science Association		TPS	Subscribed	1 of 4	Poultry Science Association
PressDisplay.com		PDI	Subscribed	2212	NewspaperDirect.com
Project Euclid Complete		RPE	Subscribed	5 of 92	Project Euclid
Project MUSE - Standard Collection		MUS	Subscribed	353	Project MUSE
ProQuest Biological Science Collection		LK8	Subscribed	1085	ProQuest
ProQuest Biological Science Journals		M7P	Subscribed	0	ProQuest
ProQuest Deep Indexing: Biological Sciences		M7D	Subscribed	0	ProQuest
ProQuest Research Library		M20	Subscribed	4704	ProQuest
ProQuest Research Library	Consortio Madrono	M20	Subscribed	4704	ProQuest
PsycARTICLES		7R2	Subscribed	117	ProQuest
PsycINFO		7XJ	Subscribed	0	ProQuest
recht.ch		GCS	Subscribed	1 of 24	Stämpfli Verlag AG
Revistas Cientificas Del CSIC Free Journals		HRC	Subscribed	37	Consejo Superior de Investigaciones Cientificas (CSIC)
Revistas de diversos proveedores		QCC	Subscribed	9 of 24	Library Specific Holdings
Revue.org		GBR	Subscribed	0 of 0	Revue.org
Rockefeller University Press		TRP	Subscribed	4 of 4	Rockefeller University Press
Royal Society of Chemistry		RRC	Subscribed	9 of 77	Royal Society of Chemistry
SABI		FMM	Subscribed	0	Bureau van Dijk Electronic Publishing (BvDEP)
Safari Technical Books	Consortio Madrono	DRU	Subscribed	25907	ProQuest
Safari Technical Books		DRU	Subscribed	25907	ProQuest
SAGE Communication Studies Full-Text Collection		SRC	Subscribed	23	SAGE Publications
SAGE Complete A-Z List		SFC	Subscribed	94 of 922	SAGE Publications
SCIELO Citation Index		E.U	Subscribed	0	Thomson Reuters

Aquí vemos los productos bibliográficos que comercializa IOP. Actualmente tenemos 3 bases de datos activas en las que IOP es el proveedor electrónico.

SerialsSolutions 1-866-SERIALS (737-4257) Su cuenta | Centro de asistencia y comunidad en línea | Contacto | Cierre de sesión

e-Catalog: Todos los títulos El título comienza por

Inicio > Gestión de datos > Información de proveedor

Bases de datos de biblioteca

Información de proveedor

- General
- Bases de datos (3 of 30)
- 360 Resource Manager
- Coste (EUR)
 - General

Ir a página: 1 / 2

Nombre de base de datos	Origen	Estado	Títulos	Proveedor
Encyclopedia of Astronomy & Astrophysics		Not Tracked	0	IOP Publishing
Institute of Physics - CALIS Mirror		Not Tracked	77	IOP Publishing
Institute of Physics: NESLI2: Science Extra Platform (Option 2): 2012		Not Tracked	95	IOP Publishing
Institute of Physics: NESLI2: Science Platform (Option 1): 2012		Not Tracked	45	IOP Publishing
IOP Electronic Journals - CRKN		Not Tracked	74	IOP Publishing
IOP Historic Archive (DFG Nationallizenzen)		Not Tracked	110	IOP Publishing
IOP Journals - Bibsam		Not Tracked	45	IOP Publishing
IOP Journals - JUSTICE		Not Tracked	59	IOP Publishing
IOP Journals - PULC		Not Tracked	57	IOP Publishing
IOP Publishing - NESLI2		Not Tracked	46	IOP Publishing
IOP Publishing - NESLI2 (Option 2)		Not Tracked	108	IOP Publishing
IOP Publishing - PALINET/LYRASIS		Not Tracked	47	IOP Publishing
IOP Publishing AAS Journals		Subscribed	4 of 5	IOP Publishing
IOP Publishing Archive Update - CRKN		Not Tracked	12	IOP Publishing
IOP Publishing Archives - PALINET/LYRASIS		Not Tracked	58	IOP Publishing
IOP Publishing Current Journals Archive		Not Tracked	80	IOP Publishing
IOP Publishing Current Journals Archive Plus AAS Subscription		Not Tracked	78	IOP Publishing
IOP Publishing Electronic Archive - CRKN		Not Tracked	51	IOP Publishing
IOP Publishing Free Content		Not Tracked	14	IOP Publishing
IOP Publishing Historic Journals Archive		Not Tracked	94	IOP Publishing
IOP Publishing Historic Journals Archive Plus AAS Subscription		Not Tracked	96	IOP Publishing
IOP Publishing Journal Archive (1874-1998) - JISC		Not Tracked	63	IOP Publishing
IOP Publishing Journal Archive (1874-2006) - JISC		Not Tracked	83	IOP Publishing
IOP Publishing Recent Archive 1999-2006 (JISC)		Not Tracked	49	IOP Publishing
IOP Publishing Solid Titles		Not Tracked	7	IOP Publishing

"Serials Solutions" is a registered trademark of Serials Solutions.
©2000-2014 Serials Solutions

LAS BASES DE DATOS:

El registro de una base de datos de Serials Solutions:

The screenshot shows the 'Optical Society of America' database record configuration page. The 'Estado' dropdown is set to 'Subscribed'. A red callout box points to this dropdown with the text: **SUBSCRIBED: Alta de ¡¡¡TODOS LOS TÍTULOS!!! que componen la base de datos.**

Another red callout box points to the checkbox 'Suscribirse sólo a determinados títulos de la base de datos' under the 'Cobertura de título' section, with the text: **Si solo suscribimos ¡¡¡ALGUNOS TÍTULOS!!! de la base de datos hay que activar esta casilla.**

At the bottom of the page, there is a small disclaimer: "Serials Solutions" is a registered trademark of Serials Solutions. ©2000-2014 Serials Solutions

Suscribir todos los títulos VS suscribir sólo algunos títulos

Es fundamental tener en cuenta en qué nivel estamos haciendo las modificaciones. Si estamos en la base de datos, los cambios afectaran a TODOS LOS TÍTULOS contenidos en ese recurso.

e-Catalog: Todos los títulos | El título comienza por

Inicio > Gestión de datos > Información de base de datos

Optical Society of America :: Optical Society of America

Información de base de datos

- General
- Títulos (30)
 - Libros (0)
 - Revistas (30)
 - Otros (0)
- 360 Resource Manager
- Coste (EUR)
- General

Código ROS
Proveedor Optical Society of America
Títulos 30
Estado
Mostrar en: 360 Core 360 Link 360 MARC Updates Summon
Indicada
 Utilizar sólo URL de base de datos (predeterminadas o personalizadas) en todos los títulos de esta base de datos
 Omitir proxy de esta base de datos
 Suscribirse sólo a determinados títulos de la base de datos

Proxy de biblioteca
Cobertura de título
Nombre de base de datos predeterminado Optical Society of America
Nombre de base de datos personalizada
Descripción de la base de datos personalizada
Descripción de Serials Solutions
Fecha de inicio de cobertura personalizada
Fecha de finalización de cobertura personalizada
Nota de base de datos pública
 Mostrar

Nota pública de todos los títulos
 Mostrar

Resolveredor de enlaces → Genera la web de Colecciones-e de la Web de la Biblioteca
 Para que índice el recurso en BUCEA (Summon) → Envía los registros MARC mensuales para la carga al catálogo.

Guardar Cancelar

"Serials Solutions" is a registered trademark of Serials Solutions.
 ©2000-2014 Serials Solutions

Opciones de visualización e indización en las distintas herramientas

Optical Society of America

Nombre de base de datos personalizada OSA. Revistas

¡¡¡NO TOCAR!!!
 Campo que vincula Serials Solutions con el módulo ERM.
 SE PONE EN GESTIÓN DE LAS COLECCIONES.

La vinculación entre Serials Solutions y Cisne se hace a través del Nombre de base de datos personalizada y el ID Resource del módulo ERM (ver guía de ERM).

El nombre personalizado de la base de datos debe de coincidir EXACTAMENTE con el campo ID Resource del registro e. En el proceso de carga se cotejan ambos campos para vincular los registros de fondos a su registro e y luego tener una visualización integrada de todos los fondos de ese recurso.

Para poner el nombre personalizado de la base de datos tomamos como criterio el proveedor del acceso electrónico y le añadimos el tipo documental del contenido:

- .Revistas
- .Libros
- .Publicaciones (cuando el recurso contiene libros y revistas, como por ejemplo ACM)

En el caso de las bases de datos tomaremos como nombre personalizado el nombre de la base de datos.

e-Catalog: Todos los títulos | El título comienza por

Inicio > Gestión de datos > Información de base de datos

JSTOR: **University of Chicago Press Journals** Base de datos Modificar

Información de base de datos

- General
 - Títulos (16 de 88)
 - Libros (0)
 - Revistas (16)
 - Otros (0)
- 360 Resource Manager
- Coste (EUR)
- General

Código RCP
Proveedor JSTOR
Títulos 16 de 88
Añadir todos los títulos Eliminar todos los títulos
Estado Subscribed
Mostrar en:
 360 Core
 360 Link
 360 MARC Updates
 Summon
Restablecer ?

Restablecer a los valores predeterminados de la base de datos la configuración de Mostrar título en

URL predeterminada <http://www.jstor.org>
URL personalizada

Utilizar sólo URL de base de datos (predeterminadas o personalizadas) en todos los títulos de esta base de datos

Proxy de biblioteca Omitir proxy de esta base de datos

Cobertura de título Suscribirse sólo a determinados títulos de la base de datos

Nombre de base de datos predeterminado University of Chicago Press Journals
Nombre de base de datos personalizada JSTOR. Revistas

Descripción de la base de datos personalizada
Descripción de Serials Solutions

Fecha de inicio de cobertura personalizada
Fecha de finalización de cobertura personalizada

Nota de base de datos pública Mostrar

Nota pública de todos los títulos Mostrar

En este caso, el editor del recurso es University of Chicago Press, pero el acceso electrónico lo suministra JSTOR. Por tanto, dentro del proveedor JSTOR tenemos una base de datos específica para University of Chicago Press

¡¡¡¡¡IMPORTANTE!!!
Para realizar las cargas al catálogo prima quién nos suministra el acceso electrónico (JSTOR) frente al editor del recurso electrónico. Es por ello que el Nombre personalizado de la base de datos es JSTOR. Revistas, y no va por University Chicago Press

"Serials Solutions" is a registered trademark of Serials Solutions.
©2000-2014 Serials Solutions

e-Catalog: Todos los títulos El título comienza por

Inicio > Gestión de datos > Información de base de datos

Optical Society of America :: Optical Society of America

Información de base de datos

- General
- Títulos (30)
 - Libros (0)
 - Revistas (30)
 - Otros (0)
- 360 Resource Manage
- Coste (EUR)
 - General

Guardar Cancelar

Código ROS
 Proveedor Optical Society of America
 Títulos 30
 Estado

Mostrar en:
 360 Core
 360 Link
 360 MARC Updates
 Summon

URL predeterminada <http://www.opticsinfobase.org/>
 URL personalizada

Utilizar sólo URL de base de datos (predeterminadas o personalizadas) en todos los títulos de esta base de datos

Proxy de biblioteca Omitir proxy de esta base de datos

Cobertura de título Suscribirse sólo a determinados títulos de la base de datos

de base de datos predeterminado Optical Society of America
 de base de datos personalizada OSA. Revistas

Descripción de la base de datos personalizada

Descripción de Serials Solutions

Fecha de inicio de cobertura personalizada

Fecha de finalización de cobertura personalizada

Nota de base de datos pública

Mostrar

Nota pública de todos los títulos

Mostrar

Si no coincide la URL predeterminada de Serials Solutions con la URL de acceso suministrada por el proveedor la podemos poner en esta casilla.

En el caso de que la URL predeterminada sea errónea o no envíe al sitio adecuado, podremos personalizarla aquí.
 Conviene revisarla periódicamente porque Serials Solutions suele actualizar esta información

!!!IMPORTANTE!!!
 Si activamos esta casilla TODOS LOS TÍTULOS contenidos en esta base de datos utilizarán esta URL como URL de acceso.

"Serials Solutions" is a registered trademark of Serials Solutions.
 ©2000-2014 Serials Solutions

e-Catalog: Todos los títulos El título comienza por

Inicio > Gestión de datos > Información de base de datos

Optical Society of America :: Optical Society of America

Información de base de datos

- General
- Títulos (30)
 - Libros (0)
 - Revistas (30)
 - Otros (0)
- 360 Resource Manager
- Coste (EUR)
 - General

Código ROS
Proveedor Optical Society of America
Títulos 30
Estado Subscribed
Mostrar en: 360 Core
 360 Link
 360 MARC Updates
 Summon
URL predeterminada <http://www.opticsinfobase.org/>
URL personalizada
 Utilizar sólo URL de base de datos (predeterminadas o personalizadas) en todos los títulos de esta base de datos

Proxy de biblioteca
 Omitir proxy de esta base de datos
 Suscribirse sólo a determinados títulos de la base de datos

Cobertura de título
Nombre de base de datos predeterminado Optical Society of America
Nombre de base de datos personalizada OSA Revistas
Descripción de la base de datos personalizada
Descripción de Serials Solutions
Fecha de inicio de cobertura personalizada
Fecha de finalización de cobertura personalizada

Nota de base de datos pública

Nota pública de todos los títulos

 Mostrar
 Mostrar

Guarda Cancela

"Serials Solutions" is a registered trademark of Serials Solutions.
 ©2000-2014 Serials Solutions

Cuando las fechas de cobertura de la base de datos no coinciden con las de adquisición podemos cambiarla a nivel de base de datos para todos los títulos contenidos en la misma.

¡¡OJO!! ESTAMOS EN EL NIVEL DE BASE DE DATOS

Proxy de biblioteca

Sólo se activa para aquellos recursos en acceso abierto. Se usa de forma excepcional. En nuestro caso tenemos las revistas Complutenses o para Dialnet, por ejemplo.

Se visualiza a nivel de base de datos, es decir, desde las Colecciones-e.

Se visualiza en todos los títulos poniendo la nota en el nivel de la base de datos.

Es necesario activar la casilla de verificación "Mostrar" para que se visualicen las notas en el catálogo.

e-Catalog: Todos los títulos El título comienza por

Inicio > Gestión de datos > Información de base de datos

Optical Society of America :: Optical Society of America

Información de base de datos

- General
- Títulos (30)
 - Libros (0)
 - Revistas (30)
 - Otros (0)
- 360 Resource Manager
- Coste (EUR)
 - General

Código ROS

Proveedor Optical Society of America

Títulos 30

Estado Subscribed

Mostrar en:

- 360 Core
- 360 Link
- 360 MARC Updates
- Summon

URL predeterminada <http://www.opticsinfobase.org/>

URL personalizada

Utilizar sólo URL de base de datos (predeterminadas o personalizadas) en todos los títulos de esta base de datos

Proxy de biblioteca

Cobertura de título

- Omitir proxy de esta base de datos
- Suscribirse sólo a determinados títulos de la base de datos

Nombre de base de datos predeterminado Optical Society of America

Nombre de base de datos personalizada OSA Revistas

Descripción de la base de datos personalizada

Descripción de Serials Solutions

Fecha de inicio de cobertura personalizada

Fecha de finalización de cobertura personalizada

Nota de base de datos pública

Mostrar

Nota pública de todos los títulos

Mostrar

Guardar Cancelar

NO USAR
Esta información la consignamos en el campo de Descripción (e) de ERM y en la 520 del registro bibliográfico (b) (ver guía de ERM).

Esta descripción aparece por defecto en algunas bases de datos.
No podemos ni modificarla ni borrarla.

"Serials Solutions" is a registered trademark of Serials Solutions.
©2000-2014 Serials Solutions

LOS TIPOS DE REGISTROS SEGÚN EL TIPO DE RECURSO

Bases de datos bibliográficas

Bases de datos agregadas

Serials Solutions 1-866-SERIALS (737-4257) Su cuenta | Centro de asistencia y comunidad en línea | Contacto | Cierre de sesión

e-Catalog: Todos los títulos El título comienza por

Inicio > Gestión de datos > Información de base de datos

EBSCOhost :: Academic Search Premier [Modificar]

Información de base de datos

- General
- Títulos (6098)**
 - Libros (1362)
 - Revistas (4736)
 - Otros (0)
- 360 Resource Manager
- Coste (EUR)
- General

Código EAP
Proveedor EBSCOhost
Títulos 6098
Estado Subscribed

Mostrar en:
 360 Core
 360 Link
 360 MARC Updates
 Summon

URL predeterminada <http://search.ebscohost.com/direct.asp?db=aph>
URL personalizada

Utilizar sólo URL de base de datos (predeterminadas o personalizadas) en todos los títulos de esta base de datos

Proxy de biblioteca Omitir proxy de esta base de datos
Cobertura de título Suscribirse sólo a determinados títulos de la base de datos

Nombre de base de datos predeterminado Academic Search Premier
Nombre de base de datos personalizada

Descripción de la base de datos personalizada
Descripción de Serials Solutions Multi-disciplinary database provides full text for more than 4,600 journals

Fecha de inicio de cobertura personalizada
Fecha de finalización de cobertura personalizada

Nota de base de datos pública Guía de uso/Tutorial

Nota pública de todos los títulos Mostrar
 Mostrar

"Serials Solutions" is a registered trademark of Serials Solutions.
©2000-2014 Serials Solutions

Ej. Academic Search Premier contiene 1.362 libros y 4.736 revistas a texto completo.

Bases de datos referenciales

Serials Solutions 1-866-SERIALS (737-4257) Su cuenta | Centro de asistencia y comunidad en línea | Contacto | Cierre de sesión

e-Catalog: Todos los títulos El título comienza por

Inicio > Gestión de datos > Información de base de datos

ProQuest :: ARTbibliographies Modern [Modificar]

Información de base de datos

- General
- Títulos (0)**
 - Libros (0)
 - Revistas (0)
 - Otros (0)
- 360 Resource Manager
- Coste (EUR)
- General

Código 7QI
Proveedor ProQuest
Títulos 0
Estado Subscribed

Mostrar en:
 360 Core
 360 Link
 360 MARC Updates
 Summon

URL predeterminada <http://search.proquest.com/artbibliographies>
URL personalizada <http://search.proquest.com/artbibliographies?accountid=14514>

Utilizar sólo URL de base de datos (predeterminadas o personalizadas) en todos los títulos de esta base de datos

Proxy de biblioteca Omitir proxy de esta base de datos
Cobertura de título Suscribirse sólo a determinados títulos de la base de datos

Nombre de base de datos predeterminado ARTbibliographies Modern
Nombre de base de datos personalizada

Descripción de la base de datos personalizada
Descripción de Serials Solutions ARTbibliographies Modern (ABM) provides full abstracts of journal articles, books, essays, exhibition catalogs, PhD dissertations, and exhibition reviews on all forms of modern and contemporary art.

Fecha de inicio de cobertura personalizada
Fecha de finalización de cobertura personalizada

Nota de base de datos pública Mostrar
 Mostrar

Nota pública de todos los títulos Mostrar

"Serials Solutions" is a registered trademark of Serials Solutions.
©2000-2014 Serials Solutions

Ej. ARTbibliographies Modern. Tiene 0 títulos suscritos porque es referencial

Bases de datos que contienen revistas:

Contiene los distintos títulos dentro de una base de datos.

Están organizados por distintos criterios:

1. Forma de comercialización: colecciones de revistas del editor, colecciones para consorcios, etc.
2. Por cobertura: actual y retrospectiva
3. Listados A-Z

Serials Solutions nos permite varias opciones para dar de alta una colección de revistas.

Nosotros activaremos la base de datos que se ajuste a nuestra adquisición.

En este caso, adquirimos la colección de revistas IOP Science extra con el archivo histórico. Por tanto, nos interesa dar de alta la base de datos IOPscience extra que incluye tanto la cobertura actual como la retrospectiva.

En este caso, no tenemos lista A-Z de publicaciones del editor.

Colección bajo licencia para el consorcio NESLI2 (bibliotecas universitarias y de investigación de UK)

Contiene las publicaciones con cobertura actual

Contiene las publicaciones con cobertura retrospectiva

Contiene las publicaciones con cobertura actual y retrospectiva

Contiene las publicaciones con cobertura actual y retrospectiva

Ej. IOP

Las revistas contratadas a SAGE están dadas de alta en 2 bases de datos distintas, una para la colección Communication Studies y otra para los títulos que se adquieren de forma individual

Sage distribuye una colección de revistas sobre criminología pero cada año varían los títulos que componen la colección.

Por tanto, Serials Solutions recoge una base de datos para cada año de la colección.

Ej. Sage

Nivel de título:

- a. Cambios de títulos
- b. Fusiones
- c. Escisiones

Proveedor Electrónico

Ovid Journals@Ovid LWW Total Access Collection Editor de la revista

Se suscriben 13 revistas del editor Lippincott que se distribuyen a través de Ovid.

Sin embargo, tenemos 15 títulos dados de alta ¿por qué?

Porque *Clao Journal* ha cambiado de título y ahora es *Eye Contact Lens*.

Y *Journal of Cardiopulmonary Rehabilitation* ha cambiado a *Journal of Cardiopulmonary Rehabilitation and Prevention*.

Por tanto, tenemos que dar de alta ambos títulos y vemos que las coberturas aparecen cerradas.

Título	ISSN	Tipo	Estado	Fechas	Fechas personalizadas	Nombre de colección
Academic Medicine	1040-2446	Journal	Subscribed	01/01/2000		
AJN, American Journal of nursing	0002-936X	Journal	Subscribed	01/01/1996	1996 to Present	
Circulation research	0009-7330	Journal	Subscribed	01/01/1981	2003 to Present	
CLAO journal	0293-8902	Journal	Subscribed	01/01/2002 - 10/01/2002		
Cornea	0277-3740	Journal	Subscribed	01/01/2000		
EXERCISE & SPORT SCIENCES REVIEWS	0091-6331	Journal	Subscribed	01/01/2001		
Eye & Contact Lens: Science & Clinical Practice	1542-2321	Journal	Subscribed	01/01/2003		
Journal of cardiopulmonary rehabilitation	0883-9212	Journal	Subscribed	01/01/1996 - 11/01/2006	1996 to 2006	
JOURNAL OF CARDIOPULMONARY REHABILITATION & PREVENTION	1932-7501	Journal	Subscribed	01/01/2007		
Journal of glaucoma	1057-0829	Journal	Subscribed	02/01/2001		
JOURNAL OF NEUROPATHOLOGY & EXPERIMENTAL NEUROLOGY	0022-3069	Journal	Subscribed	01/01/2000		
Journal of orthopaedic trauma	0890-5339	Journal	Subscribed	01/01/1996	2001 to Present	
OPTOMETRY & VISION SCIENCE	1040-5488	Journal	Subscribed	01/01/2000	2000 to Present	
Soil Science	0038-075X	Journal	Subscribed	01/01/1996 - 03/01/2013	1996 to Present	
Techniques in foot & ankle surgery	1536-0644	Journal	Subscribed	09/01/2002		

"Serials Solutions" is a registered trademark of Serials Solutions.
©2000-2014 Serials Solutions

Ej. Lippincott

REGISTRO DE REVISTA

Descripción de los campos

The screenshot shows the SerialsSolutions interface for a journal record. The record details are as follows:

- Nombre de colección:** Mathematical Proceedings of the Cambridge Philosophical Society
- Proveedor:** Cambridge University Press
- Base de datos:** Cambridge Journals Online
- Tipo:** Journal
- ISSN:** 0305-0041
- Editorial:** Cambridge University Press
- Estado:** Subscribed
- Mostrar en:** 360 Core, 360 Link, 360 MARC Updates, Summon
- Fechas de cobertura predeterminadas:** 1997 - Present
- Fecha de inicio de cobertura personalizada:** 2000
- Fecha de finalización de cobertura personalizada:** Present
- URL predeterminada:** http://journals.cambridge.org/jid_PSP
- URL personalizada:** (empty)
- URL de salida:** http://0-journals.cambridge.org.cisne.sim.ucm.es/jid_PSP
- Nota pública:** (empty text area)
- Nota de ubicación:** (empty text area)

Explanatory callouts:

- Top left:** Cambridge University Press, Cambridge Journals Online, Mathematical Proceedings of the Cambridge Philosophical Society
- Left sidebar:** Información de colecciones (General, Metadatos de título, Lista de colecciones, 360 Resource Manager, Coste (EUR), General)
- Top right:** Ir a Título: 47 / 66, Guardar, Cancelar
- Callout 1 (left):** En esta URL comprobamos si el proveedor nos ha activado el acceso. Si no accedemos hay que reclamar.
- Callout 2 (middle-left):** Es la URL que monta la sintaxis de la tabla WAM que es la que asegura que sólo acceden los usuarios autorizados. Si no funciona hay que avisar a Tecnología y Sistemas para que la den de alta. Nines Morillas nmorillas@ucm.es. Inmaculada Fernández ifernand@ucm.es
- Callout 3 (top right):** Cuando el acceso que adquirimos es diferente de la que recoge Serials Solutios por defecto la consignamos en las coberturas personalizadas.
- Callout 4 (right):** La nota pública se usa para poner que el acceso es con usuario y contraseña. "El acceso a este título requiere contraseña. Puede solicitarla a buc_siadi@ucm.es (sólo a usuarios de la UCM)". Hay que activar la casilla "Mostrar" para que se visualice en la web de Colecciones-
La nota de ubicación se utiliza para dos funciones:
 1. Consignar el usuario y la contraseña cuando el acceso lo requiere
 2. En caso de ser una compra de centro se ponen las siglas de la biblioteca gestora (FSL, DER, MED, etc.)**¡¡¡IMPORTANTE!!!**
NO ACTIVAR LA CASILLA MOSTRAR

Ejemplo en el que el proveedor del acceso electrónico y el editor no son la misma entidad.

The screenshot shows the SerialsSolutions interface for managing electronic resources. The breadcrumb trail is 'Inicio > Gestión de datos > Información de colecciones'. The main header displays 'JSTOR:: University of Chicago Press Journals:: American Naturalist'. A left sidebar contains a tree view with 'Información de colecciones' expanded, showing sub-items like 'General', 'Metadatos de título', 'Lista de colecciones', '360 Resource Manager', and 'Coste (EUR)'. The main content area displays the following metadata:

- Nombre de colección:** American Naturalist
- Proveedor:** JSTOR
- Base de datos:** University of Chicago Press Journals
- Tipo:** Journal
- ISSN:** 0003-0147
- Editorial:** Essex Institute
- Estado:** Subscribed
- Mostrar en:** 360 Core, 360 Link, 360 MARC Updates, Summon
- Fechas de cobertura predeterminadas:** 1867 -
- Fecha de inicio de cobertura personalizada:** 1997
- Fecha de finalización de cobertura personalizada:** Present
- Fechas de cobertura de salida:** 1867 - Present
- URL predeterminada:** <http://www.jstor.org/action/showPublication?journalCode=amernatu>
- URL personalizada:** [Empty field]
- URL de salida:** <http://0-www.jstor.org.cisne.sim.ucm.es/action/showPublication?journalCode=amernatu>
- Nota pública:** [Empty text area]
- Nota de ubicación:** [Empty text area]

Red arrows point from the breadcrumb 'University of Chicago Press Journals' to the 'Base de datos' field and from 'American Naturalist' to the 'Nombre de colección' field. A red-bordered box on the right contains the following text:

En este caso, el editor del recurso es University of Chicago Press, que tiene su base de datos propia: University of Chicago Press Journals.

Sin embargo, el acceso electrónico nos lo suministra JSTOR.

¡¡¡¡¡IMPORTANTE!!!
Para realizar las cargas al catálogo prima quién nos suministra el acceso electrónico (JSTOR) frente al editor del recurso electrónico.
Por ello que el Nombre personalizado de la base de datos es JSTOR. Revistas, y no va por University Chicago Press.

Ejemplo del uso de la Nota pública y la Nota de ubicación

Serials Solutions 1-866-SERIALS (737-4257) Su cuenta | Centro de asistencia y comunidad en línea | Contacto | Cierre de sesión

e-Catalog: Todos los títulos El título comienza por MICROPROCESSOR REPORT

Inicio > Gestión de datos > Información de colecciones

Multiple Vendors :: Single Journals :: Microprocessor report

Información de colecciones

- General
- Metadatos de título
- Lista de colecciones
- 360 Resource Manager
- Coste (EUR)
- General

Título Microprocessor report

Nombre de colección

Proveedor Multiple Vendors

Base de datos Single Journals

Tipo Journal

ISSN 0899-9341

Editorial In-Stat

Estado Subscribed

Mostrar en:

- 360 Core
- 360 Link
- 360 MARC Updates
- Summon

Fechas de cobertura predeterminadas 2000 -

Fecha de inicio de cobertura personalizada

Fecha de finalización de cobertura personalizada

Fechas de cobertura de salida 2000 - Present

URL predeterminada <http://www.mdronline.com/mpr/>

URL personalizada

URL de salida <http://0-www.mdronline.com.cisne.sim.ucm.es/mpr/>

Nota pública

El acceso a este título requiere contraseña. Puede solicitarla a buc_siadi@buc.ucm.es (sólo usuarios de la UCM).

Nota de ubicación

Mostrar

Usuario: UComplutense ; Contraseña: ax12txwy

Mostrar

Guardar Cancelar

En la Nota pública marcamos la casilla "Mostrar"

Sin embargo

En la Nota de ubicación está desmarcada porque si no publicáramos el usuario y la contraseña en la web de Colecciones-e

"Serials Solutions" is a registered trademark of Serials Solutions.
©2000-2014 Serials Solutions

¡¡¡IMPORTANTE!!!

Sólo visualiza una Nota pública y una Nota de ubicación. Si hay conflicto entre el nivel de base de datos y el nivel de título prevalece el nivel de la base de datos.

CÓMO DAR DE ALTA RECURSOS EN SERIALS SOLUTIONS

Utilizar la base de datos del producto que compras:

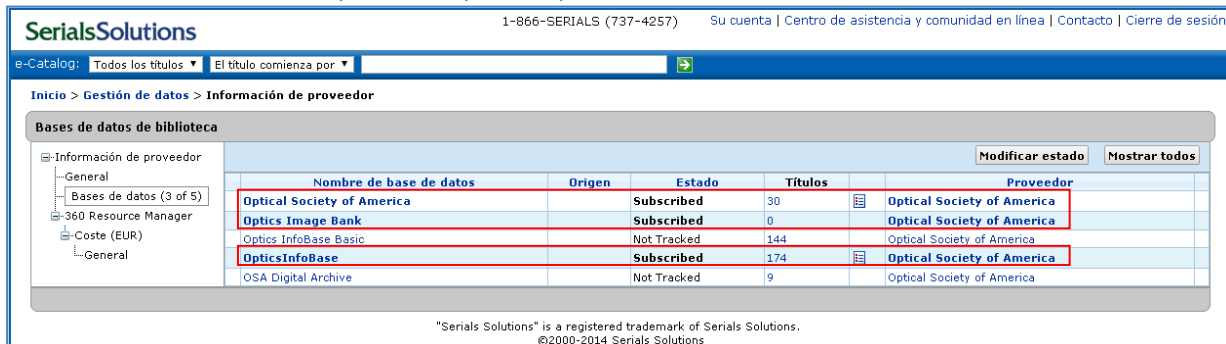

The screenshot shows the 'Bases de datos de biblioteca' section in the Serials Solutions interface. A table lists several databases from the provider 'Optical Society of America'. The 'Optics InfoBase' record is highlighted with a red box, indicating it is the focus of the document.

Nombre de base de datos	Origen	Estado	Títulos	Proveedor
Optical Society of America		Subscribed	30	Optical Society of America
Optics Image Bank		Subscribed	0	Optical Society of America
Optics InfoBase Basic		Not Tracked	144	Optical Society of America
OpticsInfoBase		Subscribed	174	Optical Society of America
OSA Digital Archive		Not Tracked	9	Optical Society of America

Ej. Optics Infobase. Paquete Premium

Adquirimos el paquete *Optics Infobase Premium* de la Optical Society of America (OSA) que consta de la colección de revistas editadas por la OSA, las actas de congresos “*Topical meetings proceedings PLUS Major Meeting Series (OFC, CLEO, FIO)*”, el libro “*Lasers EBook*” y el banco de imágenes “*Optics ImageBank*”.

Por tanto daremos de alta toda la base de datos:

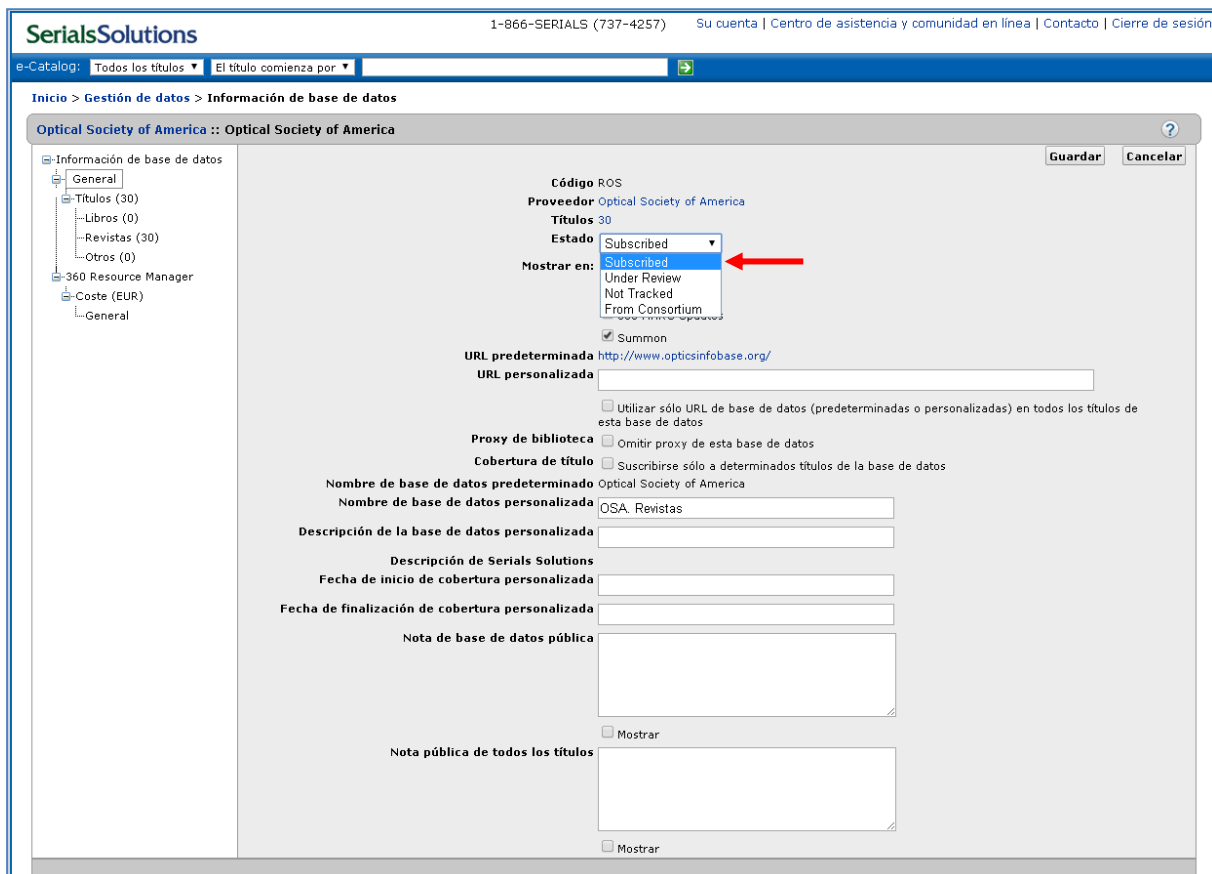

The screenshot shows the configuration page for the 'Optics InfoBase' database in the Serials Solutions interface. The 'Estado' (Status) dropdown menu is open, and the 'Subscribed' option is selected, indicated by a red arrow. The page includes various fields for configuration, such as 'Código ROS', 'Proveedor', 'Títulos', 'URL predeterminada', and 'URL personalizada'.

Si no existe base de datos del producto:

1. Usar la más amplia en número de títulos y con la cobertura de acceso ajustada a la adquisición.
2. Si no tenemos base de datos que se ajuste a la cobertura, coger la de la cobertura más amplia y personalizamos las fechas.

En este caso suscribimos 15 títulos. Tenemos tres opciones para dar de alta los títulos.

Tenemos estas tres posibilidades. Para saber cuál escoger hay que entrar en cada base de datos y ver cómo están organizadas las publicaciones.

A priori, la idónea sería *Annual Reviews 1996-present*, puesto que la cobertura de acceso coincide y el número de títulos incluidos (46) no difiere mucho de *Annual Reviews Complete A-Z List* (57).

Nombre de base de datos	Origen	Estado	Títulos	Proveedor
Annual Review of Anthropology		Not Tracked	0	Annual Reviews
Annual Review of Astronomy & Astrophysics		Not Tracked	0	Annual Reviews
Annual Review of Genetics		Not Tracked	0	Annual Reviews
Annual Review of Psychology		Not Tracked	0	Annual Reviews
Annual Reviews		Subscribed	15 of 44	Annual Reviews
Annual Reviews - Biochemistry		Not Tracked	0	Annual Reviews
Annual Reviews - Cell & Developmental Biology		Not Tracked	0	Annual Reviews
Annual Reviews - Clinical Psychology		Not Tracked	0	Annual Reviews
Annual Reviews - Immunology		Not Tracked	0	Annual Reviews
Annual Reviews - Microbiology		Not Tracked	0	Annual Reviews
Annual Reviews - SURFmarket		Not Tracked	55	Annual Reviews
Annual Reviews 1996 - present		Not Tracked	46	Annual Reviews
Annual Reviews Complete A-Z List		Not Tracked	57	Annual Reviews
Annual Reviews Economics Collection		Not Tracked	3	Annual Reviews
Annual Reviews Economics Collection - NESLI2		Not Tracked	3	Annual Reviews
Annual Reviews Electronic Back Volume Collection (DFG Nationallizenzen)		Not Tracked	36	Annual Reviews
Annual Reviews Psychology Collection		Not Tracked	0	Annual Reviews
Annual Reviews:Biomedical/Life Sciences Collection (28 titles):2013 - NESLI2		Not Tracked	25	Annual Reviews
Annual Reviews:NESLI2:Biomedical Life Sciences Collection:22 titles:2012-2014:year 3:pre 2008 subscribers		Not Tracked	28	Annual Reviews
Annual Reviews:NESLI2:Biomedical/Life Sciences Collection (22 titles):2012-2014:Year 2		Not Tracked	22	Annual Reviews
Annual Reviews:NESLI2:Biomedical/Life Sciences Collection (23 titles):2012-2014:Year 2		Not Tracked	23	Annual Reviews
Annual Reviews:NESLI2:Biomedical/Life Sciences Collection (25 titles):2012-2014:Year 2		Not Tracked	25	Annual Reviews
Annual Reviews:NESLI2:Economics Collection (3 titles):2012-2014:Year 2		Not Tracked	3	Annual Reviews
Annual Reviews:NESLI2:Sciences Collection (33 titles):2012-2014:year2		Not Tracked	33	Annual Reviews
Annual Reviews:NESLI2:Sciences Collection (34 titles):2012-2014:year2		Not Tracked	34	Annual Reviews

Ej. Annual Reviews. Adquisición de títulos sueltos

Annual Reviews 1996 - present

Título	ISSN	Tipo	Estado	Fechas
ANNUAL REVIEW OF ANALYTICAL CHEMISTRY	1936-1327	Journal	Not Tracked	2008
ANNUAL REVIEW OF ANIMAL BIOSCIENCES	2165-8102	Journal	Not Tracked	2013
Annual review of anthropology	0084-6570	Journal	Not Tracked	1996
Annual Review of Astronomy and Astrophysics	0066-4146	Journal	Not Tracked	1996
Annual Review of Biochemistry	0066-4154	Journal	Not Tracked	1996
ANNUAL REVIEW OF BIOMEDICAL ENGINEERING	1523-9929	Journal	Not Tracked	1999
ANNUAL REVIEW OF BIOPHYSICS	1936-122X	Journal	Not Tracked	2008
Annual review of biophysics and biomolecular structure	1056-8700	Journal	Not Tracked	1996 - 2007
ANNUAL REVIEW OF CELL AND DEVELOPMENTAL BIOLOGY	1081-0706	Journal	Not Tracked	1996
Annual review of chemical and biomolecular engineering	1947-5438	Journal	Not Tracked	2010
Annual review of clinical psychology	1548-5943	Journal	Not Tracked	2005
Annual review of condensed matter physics	1947-5454	Journal	Not Tracked	2010
Annual Review of Earth and Planetary Sciences	0084-6597	Journal	Not Tracked	1996
ANNUAL REVIEW OF ECOLOGY AND SYSTEMATICS	0066-4152	Journal	Not Tracked	1996 - 2002
Annual review of ecology, evolution, and systematics	1543-592X	Journal	Not Tracked	2003
ANNUAL REVIEW OF ECONOMICS	1941-1383	Journal	Not Tracked	2009
Annual review of energy and the environment	1056-3466	Journal	Not Tracked	1996 - 2002
Annual Review of Entomology	0066-4170	Journal	Not Tracked	1996
Annual review of environment and resources	1543-5938	Journal	Not Tracked	2003
ANNUAL REVIEW OF FINANCIAL ECONOMICS	1941-1367	Journal	Not Tracked	2009

Annual Reviews Complete A-Z List

Título	ISSN	Tipo	Estado	Fechas
ANNUAL REVIEW OF ANALYTICAL CHEMISTRY	1936-1327	Journal	Not Tracked	2008
ANNUAL REVIEW OF ANIMAL BIOSCIENCES	2165-8102	Journal	Not Tracked	2013
Annual review of anthropology	0084-6570	Journal	Not Tracked	1972
Annual Review of Astronomy and Astrophysics	0066-4146	Journal	Not Tracked	1963
Annual Review of Biochemistry	0066-4154	Journal	Not Tracked	1932
ANNUAL REVIEW OF BIOMEDICAL ENGINEERING	1523-9929	Journal	Not Tracked	1999
ANNUAL REVIEW OF BIOPHYSICS	1936-122X	Journal	Not Tracked	2008
Annual review of biophysics and bioengineering	0084-6589	Journal	Not Tracked	1972 - 1984
Annual review of biophysics and biomolecular structure	1056-8700	Journal	Not Tracked	1992 - 2007
Annual review of biophysics and biophysical chemistry	0883-9182	Journal	Not Tracked	1985 - 1991
ANNUAL REVIEW OF CELL AND DEVELOPMENTAL BIOLOGY	1081-0706	Journal	Not Tracked	1995
Annual review of cell biology	0743-4634	Journal	Not Tracked	1985 - 1994
Annual review of chemical and biomolecular engineering	1947-5438	Journal	Not Tracked	2010
Annual review of clinical psychology	1548-5943	Journal	Not Tracked	2005
Annual review of computer science	8756-7016	Journal	Not Tracked	1986 - 1990
Annual review of condensed matter physics	1947-5454	Journal	Not Tracked	2010
Annual Review of Earth and Planetary Sciences	0084-6597	Journal	Not Tracked	1973
ANNUAL REVIEW OF ECOLOGY AND SYSTEMATICS	0066-4152	Journal	Not Tracked	1970 - 2002
Annual Review of Ecology, Evolution and Systematics	1543-592X	Journal	Not Tracked	2003
ANNUAL REVIEW OF ECONOMICS	1941-1383	Journal	Not Tracked	2009
Annual review of energy	0932-1626	Journal	Not Tracked	1976 - 1990

Annual Reviews 1996-present VS. Annual Reviews Complete A-Z List

Como podemos ver, el contenido de ambas bases de datos está organizado de la misma manera. En *Annual Reviews 1996-present*, la fecha de cobertura debería empezar en 1996 para todos los casos y, sin embargo no es así.

Por tanto, entre estas dos bases de datos elegiríamos *Annual Reviews Complete A-Z List* puesto que deberemos de modificar las fechas de cobertura manualmente y es la que contiene más títulos. De esta

forma, nos aseguramos de que, en caso de nuevas suscripciones, el título esté en esta base de datos y no en otra.

ENTONCES

¿Por qué está dada de alta en la base de datos *Annual Reviews* que sólo tiene 44 títulos y hay que cambiar las coberturas manualmente?

The screenshot shows the SerialsSolutions database interface. The main table lists various journal titles with columns for Title, ISSN/ISBN, Type, Status, Dates, Customized Dates, and Collection Name. The 'Annual Review of Anthropology' entry is highlighted with a red box, indicating a subscription from 2006 to the present. Other entries include 'Annual Review of Biochemistry', 'Annual Review of Cell and Developmental Biology', and 'Annual Review of Entomology'.

Título	ISSN/ISBN	Tipo	Estado	Fechas	Fechas personalizadas	Nombre de colección
ANNUAL REVIEW OF ANALYTICAL CHEMISTRY	1936-1327	Journal	Not Tracked	2008		
ANNUAL REVIEW OF ANIMAL BIOSCIENCES	2165-8102	Journal	Not Tracked	2013		
Annual Review of Anthropology	0084-6570	Journal	Subscribed	2006	2012 to Present	
Annual Review of Astronomy and Astrophysics	0066-4146	Journal	Not Tracked	2006		
Annual Review of Biochemistry	0066-4154	Journal	Subscribed	2006	1997 to Present	
ANNUAL REVIEW OF BIOMEDICAL ENGINEERING	1523-9829	Journal	Not Tracked	2006		
ANNUAL REVIEW OF BIOPHYSICS	1936-122X	Journal	Not Tracked	2008		
Annual review of biophysics and biomolecular structure	1056-8700	Journal	Not Tracked	2006 - 2007		
ANNUAL REVIEW OF CELL AND DEVELOPMENTAL BIOLOGY	1081-0706	Journal	Subscribed	2006	1996 to Present	
Annual review of chemical and biomolecular engineering	1947-5438	Journal	Not Tracked	2010		
Annual review of clinical psychology	1548-5943	Journal	Not Tracked	2006		
Annual review of condensed matter physics	1947-5454	Journal	Not Tracked	2010		
Annual Review of Earth and Planetary Sciences	0084-6597	Journal	Not Tracked	2006		
Annual Review of Ecology, Evolution and Systematics	1543-592X	Journal	Subscribed	2006	1996 to Present	
ANNUAL REVIEW OF ECONOMICICS	1941-1383	Journal	Not Tracked	2009		
ANNUAL REVIEW OF ENTOMOLOGY	0066-4170	Journal	Subscribed	2006	1996 to Present	
Annual review of environment and resources	1543-5938	Journal	Not Tracked	2006		
ANNUAL REVIEW OF FINANCIAL ECONOMICS	1941-1367	Journal	Not Tracked	2009		
Annual review of fluid mechanics	0066-4189	Journal	Not Tracked	2006		
Annual review of food science and technology	1941-1413	Journal	Not Tracked	2010		
Annual Review of Genetics	0066-4197	Journal	Subscribed	2006	1996 to Present	
Annual review of genomics and human genetics	1527-8204	Journal	Not Tracked	2006		
Annual review of immunology	0732-0582	Journal	Subscribed	2006	1996 to Present	
Annual review of law and social science	1550-3585	Journal	Not Tracked	2006		
ANNUAL REVIEW OF MARINE SCIENCE	1941-1405	Journal	Not Tracked	2009		

Los editores cambian su forma de comercializar las suscripciones y productos bibliográficos y Serials Solutions se tiene que ir adaptando.

Las suscripciones a *Annual Reviews* se contrataron en formato sólo electrónico por primera vez en 2011. En esa época seguramente ésta sería la mejor base de datos para dar el alta las suscripciones. Desde entonces, se han mantenido los mismos títulos suscritos, por lo que sólo ha habido que comprobar el acceso anualmente.

Si en algún momento, suscribimos un nuevo título, o colección, sería el momento para valorar hacer el cambio a otra base de datos.

CASOS ESPECIALES: MULTIPLE VENDORS Y LOCAL HOLDINGS

MULTIPLE VENDORS

The screenshot shows the configuration page for a database named "Multiple Vendors :: Single Journals". The left sidebar shows a tree view with "Revistas (40)" selected. The main area contains various configuration options:

- Código SJN:** Multiple Vendors
- Proveedor:** Multiple Vendors
- Títulos:** 40 de 4200
- Estado:** Subscribed
- Mostrar en:** 360 Core, 360 Link, 360 MARC Updates, Summon
- Restablecer a los valores predeterminados de la base de datos la configuración de Mostrar título en URL predeterminada:** Restablecer
- URL personalizada:** Utilizar sólo URL de base de datos (predeterminadas o personalizadas) en todos los títulos de esta base de datos
- Proxy de biblioteca:** Omitir proxy de esta base de datos
- Cobertura de título:** Suscribirse sólo a determinados títulos de la base de datos
- Nombre de base de datos predeterminado:** Single Journals
- Nombre de base de datos personalizada:**
- Descripción de la base de datos personalizada:**
- Descripción de Serials Solutions:**
- Fecha de inicio de cobertura personalizada:**
- Fecha de finalización de cobertura personalizada:**
- Nota de base de datos pública:** Mostrar
- Nota pública de todos los títulos:** Mostrar

Esta base de datos contiene aquellos títulos de los editores que sólo publican un título de revista. Por ejemplo, *Microprocessor Report*, editada por Linley Group

The screenshot shows search results for "Microprocessor report". The search filter is set to "El proveedor contiene". The results table is as follows:

Fechas	Nombre de base de datos	Nombre del proveedor	Estado
No Dates	EBSCO A-to-Z	EBSCOhost	Not Tracked
No Dates	NexisDirect	LexisNexis	Not Tracked
2000 -	Single Journals	Multiple Vendors	Tracked

Se ha adquirido al editor directamente por tanto no podremos dar de alta ni la base de datos de Ebsco, puesto que sería el acceso por su plataforma, EbscoHost, ni en NexisDirect, por el mismo motivo.

Sólo nos queda la opción de los Single Journals.

The screenshot shows the 'Serials Solutions' web interface. At the top, there is a header with the logo and contact information. Below that, a search bar contains 'microprocessor report'. The main content area is titled 'Multiple Vendors :: Single Journals :: Microprocessor report'. It features a sidebar with a tree view of collection information categories. The main form contains the following fields and options:

- Título:** Microprocessor report
- Nombre de colección:** (empty)
- Proveedor:** Multiple Vendors
- Base de datos:** Single Journals
- Tipo:** Journal
- ISSN:** 0899-9341
- Editorial:** In-Stat
- Estado:** Subscribed (dropdown menu)
- Mostrar en:** 360 Core, 360 Link, 360 MARC Updates (highlighted with a red box), Summon
- Fechas de cobertura predeterminadas:** 2000 -
- Fecha de inicio de cobertura personalizada:** (text input)
- Fecha de finalización de cobertura personalizada:** (text input)
- Fechas de cobertura de salida:** 2000 - Present
- URL predeterminada:** <http://www.mdronline.com/mpr/>
- URL personalizada:** (text input)
- URL de salida:** <http://0-www.mdronline.com.cisne.sim.ucm.es/mpr/>
- Nota pública:** El acceso a este título requiere contraseña. Puede solicitarla a buc_siadi@buc.ucm.es (sólo usuarios de la UCM). Mostrar
- Nota de ubicación:** Usuario: UComplutense ; Contraseña: ax12txwy Mostrar

A red callout box with the text: **¡¡¡¡¡IMPORTANTE!!!**
En este caso desmarcamos la casilla 360 MARC Updates

At the bottom, a footer note states: "Serials Solutions" is a registered trademark of Serials Solutions. ©2000-2014 Serials Solutions

¿Por qué desmarcamos la casilla de MARC Updates?

Necesitamos un registro e para cada proveedor de acceso electrónico por tanto no hacemos uno para englobar a varios proveedores ya que cargarían todas las revistas de distintos proveedores en el mismo registro e.

Los fondos bibliográficos vienen identificados por el Nombre de la base de datos de Serials Solutions, que nosotros personalizamos para que carguen todos bajo el mismo registro e.

Hacemos un registro e para cada proveedor de acceso electrónico por lo tanto no tenemos un registro e que sea Multiple Vendors, que es el que identifica los distintos títulos de esta base de datos.

RECORDAD aquí que el nombre personalizado está al nivel de base de datos y no al nivel de título.

Por tanto, no podemos personalizar el nombre en el registro de la revista así que desmarcamos la casilla de 360 MARC Updates y haremos el proceso de forma manual. De forma breve consiste en (ver el procedimiento más detallado en la guía de ERM):

- Crear el registro e para el proveedor del acceso electrónico.
- Crear el registro bibliográfico del proveedor.
- Crear el registro de fondos.
- Asociar el registro de fondos al registro e.

LOCAL HOLDINGS

The screenshot shows the 'Bases de datos de biblioteca' section in Serials Solutions. It features a table with the following data:

Nombre de base de datos	Origen	Estado	Títulos	Proveedor
Elsevier libros en línea		Subscribed	34	Library Specific Holdings
Interrelaciones NANDA, NOM y NIC		Subscribed	0	Library Specific Holdings
Revistas de diversos proveedores		Subscribed	9 of 24	Library Specific Holdings

Buttons for 'Modificar estado' and 'Mostrar todos' are visible. A footer note states: "Serials Solutions" is a registered trademark of Serials Solutions. ©2000-2014 Serials Solutions.

Local holdings es la solución que aporta Serials Solutions cuando el proveedor electrónico o la plataforma no existen.

En nuestro caso tenemos la plataforma para instituciones de Elsevier: *Elsevier libros en línea* e *Interrelaciones NANDA, NOM Y NIC*. Y *Revistas de diversos proveedores*: que es el mismo caso pero para títulos individuales (ya hemos visto el caso de *Microprocessor Report*).

En el caso de *Revistas de diversos proveedores* hay que hacer revisiones periódicas puesto que puede ocurrir que creen la base de datos desde Serials Solutions, en cuyo caso la daremos de baja aquí y haremos el alta en la base de datos y título de revista que corresponda

¡¡CUIDADO CON LOS NIVELES DE TRABAJO!!

NIVEL DE BASE DE DATOS

The screenshot shows the configuration page for 'Elsevier libros en línea' under 'Library Specific Holdings'. A red box highlights the 'Libros (34)' category in the left sidebar. A text box explains:

Tenemos 34 libros en español de la editorial Elsevier. No están disponibles en las bases de datos que contiene Elsevier puesto que se distribuyen a través de la plataforma para instituciones Elibrary. Por tanto, creamos la base de datos en los Local Holdings

Configuration details include:

- Código:** 3R7
- Proveedor:** Library Specific Holdings
- Títulos:** 34
- Estado:** Subscribed
- Formato:** 360 Core, 360 Link, 360 MARC Updates, Summon
- URL predeterminada:** <http://www.elsevierlibrary.es/>
- Proxy de biblioteca:** Omitir proxy de esta base de datos
- Cobertura de título:** Suscribirse sólo a determinados títulos de la base de datos
- de datos predeterminado:** Elsevier libros en línea
- de datos personalizada:** Elsevier. Libros (español)

Footer note: "Serials Solutions" is a registered trademark of Serials Solutions. ©2000-2014 Serials Solutions.

Ej. Elsevier libros en línea, en plataforma instituciones de Elsevier

SerialsSolutions 1-866-SERIALS (737-4257) Su cuenta | Centro de asistencia y comunidad en línea | Contacto | Cierre de sesión

e-Catalog: Todos los títulos ▼ El título comienza por ▼

Inicio > Gestión de datos > Información de base de datos

Library Specific Holdings :: Interrelaciones NANDA, NOC y NIC

Información de base de datos Eliminar Modificar

General

- Títulos (0)
- Libros (0)
- Revistas (0)
- Otros (0)

360 Resource Manager

- Coste (EUR)
- General

Este recurso no contiene textos completos por ello los títulos están a cero.

Se da de alta en los Local Holdings porque Serials Solutions no recoge los accesos electrónicos de la plataforma

Código IP. **Proveedor** Library Specific Holdings

Títulos 0

Estado Subscribed

Formato Online

Mostrar en: 360 Core 360 Link 360 MARC Updates Summon

Determinada <http://www.elsevierinstituciones.com>

Proxy de biblioteca Omitir proxy de esta base de datos

Cobertura de título Suscribirse sólo a determinados títulos de la base de datos

Nombre de base de datos predeterminado Interrelaciones NANDA, NOC y NIC

Nombre de base de datos personalizada

Descripción de la base de datos personalizada

Descripción de Serials Solutions

Nota de base de datos pública ADQ, ENF Mostrar

Nota pública de todos los títulos Mostrar

"Serials Solutions" is a registered trademark of Serials Solutions.
©2000-2014 Serials Solutions

Ej. Interrelaciones NANDA, NOC y NIC

¿Cómo se crean las bases de datos de los Local Holdings?

SerialsSolutions 1-866-SERIALS (737-4257) Su cuenta | Centro de asistencia y comunidad en línea | Contacto | Cierre de sesión

e-Catalog: Todos los títulos ▼ El título comienza por ▼

Inicio > Gestión de datos

Bases de datos de biblioteca Crear nueva base de datos Modificar estado Mostrar 25 por Página

Nombre de base de datos	Origen	Código	Estado	Títulos	Proveedor
ABI/INFORM Complete	Consorcio Madrono	7WY	Subscribed	6420	ProQuest
ABI/INFORM Complete	Consorcio Madrono	7WY	Subscribed	6420	ProQuest
Academic Search Premier	Consorcio Madrono	EAP	Subscribed	6082 of 6098	EBSCOhost
Academic Search Premier		EAP	Subscribed	6098	EBSCOhost
ACM Digital Library		ACM	Subscribed	7088	ACM Digital Library
Algology Mycology and Protozoology Abstracts (Microbiology C)		M7N	Subscribed	0	ProQuest
American Association of Physics Teachers (AAPT) Publications		PHQ	Subscribed	2 of 6	American Association of Physics Teachers
American Association on Intellectual and Developmental Disabilities		RAM	Subscribed	2 of 5	American Association on Intellectual and Developmental Disabilities

Registro de base de datos en blanco

SerialsSolutions 1-866-SERIALS (737-4257) Su cuenta | Centro de asistencia y comunidad en línea | Contacto | Cierre de sesión

e-Catalog: Todos los títulos ▼ El título comienza por ▼

Inicio > Gestión de datos > Nueva base de datos específica de biblioteca

Nueva base de datos específica de biblioteca Guardar Cancelar

Proveedor Library Specific Holdings

Nombre de base de datos

Nombre de base de datos personalizada

Estado Subscribed ▼

Formato Online ▼

Mostrar en: 360 Core 360 Link 360 MARC Updates Summon

URL predeterminada

Proxy de biblioteca Omitir proxy de esta base de datos

Cobertura de título Suscribirse sólo a determinados títulos de la base de datos

Nota de base de datos pública

Mostrar

Nota pública de todos los títulos

Mostrar

"Serials Solutions" is a registered trademark of Serials Solutions.
©2000-2014 Serials Solutions

NIVEL DE TÍTULO DE REVISTA

1-866-SERIALS (737-4257) Su cuenta | Centro de asistencia y comunidad en línea | Contacto | Cierre de sesión

El título comienza por

Información de base de datos

Revistas de diversos proveedores

Modificar estado Cargar títulos **Añadir título** Descargar títulos

Filtrar por: Estado de suscripción Títulos seleccionados Aplicar

Título	ISSN	Tipo	Estado	Fechas	Nombre de colección
Binocular vision & strabology quarterly	2160-5351	Journal	Subscribed	2008	
Boletín de la sociedad Española de Cerámica y Vidrio	0366-3175	Journal	Subscribed	2004-	
CANADIAN JOURNAL OF VETERINARY RESEARCH	0830-9000	Journal	Subscribed	2010	
Documentation Catholique	0012-4613	Journal	Subscribed	2003	
MOREANA	0047-8105	Journal	Subscribed	2007-	
PECIA COMPLUTENSE	1698-272X	Journal	Subscribed	2004	
Revista de la Sociedad Geológica de España	0214-2708	Journal	Subscribed	1987-1991, 2001-2007	
Revista do Instituto Geologico	0100-929X	Journal	Subscribed	1990	
Studia quaternaria	1641-5558	Journal	Subscribed	2000	

"Serials Solutions" is a registered trademark of Serials Solutions.
©2000-2014 Serials Solutions

Para crear registros de revista sólo hay que pulsar el botón

Añadir título

Registro de título nuevo

SerialsSolutions 1-866-SERIALS (737-4257) Su cuenta | Centro de asistencia y comunidad en línea | Contacto | Cierre de sesión

e-Catalog: Todos los títulos El título comienza por

Inicio > Gestión de datos > Información de colecciones

Añadir título

Ir a Título: 1 / 24

Guardar Cancelar

Título

Nombre de colección

Proveedor [Library Specific Holdings](#)

Base de datos [Revistas de diversos proveedores](#)

Tipo

ISSN

Editorial

Estado

Fecha de inicio de cobertura

Fecha de finalización de cobertura

URL predeterminada

Nota pública

Mostrar

Nota de ubicación

Mostrar

"Serials Solutions" is a registered trademark of Serials Solutions.
©2000-2014 Serials Solutions

BAJAS:

Para dar de baja un título, colección o base de datos tendemos que saber si tenemos derechos de archivo o no.

Si tenemos derechos de archivo:

Cerrar cobertura en las fechas personalizadas

Serials Solutions 1-866-SERIALS (737-4257) Su cuenta | Centro de asistencia y comunidad en línea | Contacto | Cierre de sesión

e-Catalog: Todos los títulos El título comienza por Advances in Physics

Inicio > Gestión de datos > Información de colecciones

Taylor & Francis :: Taylor & Francis Online :: ADVANCES IN PHYSICS

General

Metadatos de título

Lista de colecciones

360 Resource Manager

Coste (EUR)

General

Título ADVANCES IN PHYSICS

Nombre de colección

Proveedor Taylor & Francis

Base de datos Taylor & Francis Online

Tipo Journal

ISSN 0001-8732

Editorial Taylor & Francis

Estado

Mostrar en:

360 Core

360 Link

360 MARC Updates

Summon

Fechas de cobertura predeterminadas 01/01/1952 -

Fecha de inicio de cobertura personalizada

Fecha de finalización de cobertura personalizada

Fechas de cobertura de salida 01/01/1952 - Present

URL predeterminada <http://www.tandfonline.com/loi/tadp20>

URL personalizada

URL de salida <http://0-www.tandfonline.com/cisne.sim.ucm.es/loi/tadp20>

Nota pública

Mostrar

Nota de ubicación

Mostrar

Guardar Cancelar

"Serials Solutions" is a registered trademark of Serials Solutions.
©2000-2014 Serials Solutions

En este caso tenemos más revistas contratadas con Taylor and Francis y no serán necesarias más actualizaciones.

En el caso de que la base de datos fuera a quedar vacía porque damos de baja todos los títulos que la contienen, habría que dar de baja la base de datos.

The screenshot shows the 'Información de base de datos' configuration page for Taylor & Francis Online. The interface includes a search bar at the top with 'e-Catalogo: Todos los títulos' and a navigation menu on the left. The main configuration area contains the following fields and options:

- Código TFW:** Taylor & Francis
- Proveedor:** Taylor & Francis
- Títulos:** 200 de 2662
- Estado:** Not Tracked (highlighted in a red box with a dropdown menu showing options: Subscribed, Under Review, Not Tracked, From Consortium)
- Mostrar en:** 360 Core, 360 Link, 360 MARC Update, Summon
- URL predeterminada:** http://www.tandfonline.com
- URL personalizada:** (empty field)
- Proxy de biblioteca:** Utilizar sólo URL de base de datos (predeterminadas o personalizadas) en todos los títulos de esta base de datos (checkbox), Omitir proxy de esta base de datos (checkbox)
- Cobertura de título:** Suscribirse sólo a determinados títulos de la base de datos (checkbox)
- Nombre de base de datos predeterminado:** Taylor & Francis Online
- Nombre de base de datos personalizada:** Taylor & Francis. Revistas
- Descripción de la base de datos personalizada:** (empty field)
- Descripción de Serials Solutions:** (empty field)
- Fecha de inicio de cobertura personalizada:** 1997
- Fecha de finalización de cobertura personalizada:** Present
- Nota de base de datos pública:** (empty text area)
- Nota pública de todos los títulos:** (empty text area)

Pero además tendrá repercusiones en su correspondiente registro e de ERM (ver guía de ERM) ya que será necesario cerrar la cobertura del registro e.

Si **NO** tenemos derechos de archivo:
Daremos de baja el título de la revista

SerialsSolutions 1-866-SERIALS (737-4257) Su cuenta | Centro de asistencia y comunidad en línea | Contacto | Cierre de sesión

e-Catalog: Todos los títulos El título comienza por Advances in Physics

Inicio > Gestión de datos > Información de colecciones

Taylor & Francis :: Taylor & Francis Online :: ADVANCES IN PHYSICS

Información de colecciones

- General
- Metadatos de título
- Lista de colecciones
- 360 Resource Manager
- Coste (EUR)
- General

Guardar Cancelar

Título ADVANCES IN PHYSICS

Nombre de colección

Proveedor Taylor & Francis

Base de datos Taylor & Francis Online

Tipo Journal

ISSN 0001-8732

Editorial Taylor & Francis

Estado Subscribed Not Tracked

Mostrar en: 360 Core 360 Link 360 MARC updates Summon

Fechas de cobertura predeterminadas 01/01/1952 -

Fecha de inicio de cobertura personalizada 2005

Fecha de finalización de cobertura personalizada 2012

Fechas de cobertura de salida 01/01/1952 - Present

URL predeterminada <http://www.tandfonline.com/loi/tadp20>

URL personalizada

URL de salida <http://0-www.tandfonline.com.cisne.sim.ucm.es/loi/tadp20>

Nota pública

Mostrar

Nota de ubicación

Mostrar

"Serials Solutions" is a registered trademark of Serials Solutions.
©2000-2014 Serials Solutions

Si no hay más títulos en la base de datos, daremos de baja la base de datos, de la misma forma que en el caso anterior.

Si damos de baja la base de datos hay que cancelar el registro e. En este caso: pasaremos "Estado recurso" a Cancelado (i) y lo ocultaremos del OPAC.

La **diferencia entre la cancelación** de un registro e cuyo contenido tiene derechos de archivo, y uno que no los tiene, es que el estado del recurso del primero es "- Activo" y permanecerá visible en el OPAC, puesto que seguimos accediendo a los contenidos suscritos en años anteriores.

Sin embargo, en el caso de cancelar un recurso que **no tiene derechos de archivo** el estado será "Cancelado" y lo ocultaremos del OPAC.

En la carga al catálogo, se borrarán los registros de fondos y el bibliográfico del título se ocultará del OPAC (no es posible borrarlo ya que tiene el pedido asociado).

El procedimiento de baja de los registros e se explicará detalladamente en la Guía de ERM.

CÓMO SABER EN QUÉ NIVEL JERÁRQUICO ESTAMOS

Serials Solutions 1-866-SERIALS (737-4257) Su cuenta | Centro de asistencia y comunidad en línea | Contacto | Cierre de sesión

e-Catalog: Todos los títulos | El título comienza por | Advances in Physics

Inicio > Gestión de datos > Información de colecciones

Taylor & Francis > Taylor & Francis Online > ADVANCES IN PHYSICS

Información de colecciones

General

Meta datos de título

Lista de colecciones

360 Resource Manager

Coste (EUR)

General

Título ADVANCES IN PHYSICS

Nombre de colección

Proveedor Taylor & Francis

Base de datos Taylor & Francis Online

Tipo Journal

ISSN 0001-8732

Editorial Taylor & Francis

Estado Subscribed

Mostrar en: 360 Core 360 Link 360 MARC Updates Summon

Fechas de cobertura predeterminadas 01/01/1952 -

Fecha de inicio de cobertura personalizada 2005

Fecha de finalización de cobertura personalizada 2012

Fechas de cobertura de salida 01/01/1952 - Present

URL predeterminada <http://www.tandfonline.com/loi/tadp20>

URL personalizada

URL de salida <http://0-www.tandfonline.com.cisne.sim.ucm.es/loi/tadp20>

Nota pública

Mostrar

Nota de ubicación

Mostrar

Guardar Cancelar

"Serials Solutions" is a registered trademark of Serials Solutions.
©2000-2014 Serials Solutions

Serials Solutions utiliza el sistema de Breadcrumbs, del mismo modo que se usa en la web, para saber en qué nivel jerárquico estamos.

En este caso vemos que Taylor & Francis es el proveedor, del que depende la base de datos "Taylor & Francis Online" que, a su vez, incluye el título de revista *Advances in Physics*.

Puede ocurrir que busquemos la revista directamente en la caja de búsqueda general

Serials Solutions 1-866-SERIALS (737-4257) Su cuenta | Centro de asistencia y comunidad en línea | Contacto | Cierre de sesión

e-Catalog: Todos los títulos | El título comienza por | Advances in Physics

Inicio > Resultados de búsqueda de títulos del catálogo electrónico

e-Catalog Title Search Results

Título	ISSN/ISBN	Tipo	Estado
ADVANCES IN PHYSICS Alt. Title: Philosophical magazine. Supplement	0001-8732	Revista	Consultado
Advances in Physics Theories and Applications	2224-719X	Revista	No consultado
Advances in the physics of particles and nuclei Alt. Title: Advances in Physics of Particles and Nuclei	1868-2146	Revista	No consultado

Pinchamos en el título

"Serials Solutions" is a registered trademark of Serials Solutions.
©2000-2014 Serials Solutions

!!!IMPORTANTE!!!

- Si pinchamos en las Fechas nos lleva al nivel de título
- Si pinchamos en el nombre de la base de datos, nos lleva al nivel de la base de datos

Fechas	Nombre de base de datos	Nombre del proveedor	Estado
01/01/1952 -	Taylor & Francis Online	Taylor & Francis	Tracked
1952 -	Hellenic Academic Libraries Link	HEAL Link	Not Tracked
1952 -	SwetsWise Online Content	Swets	Not Tracked
01/01/1952 -	Journals Database	EBSCOhost	Not Tracked
	BSCO A-to-Z	EBSCO	Not Tracked

Nos lleva al NIVEL DE TÍTULO

Nos lleva al NIVEL DE BASE DE DATOS

Nos lleva al registro del PROVEEDOR

CLAVES PARA DAR DE ALTA EN SERIALS SOLUTIONS

1. Saber QUÉ compro:
 - a. Títulos individuales
 - b. Colecciones
 - c. Bases de datos

2. Saber A QUIÉN se lo compro: quién me suministra el acceso electrónico
 - a. Títulos individuales:
 - i. Buscar la base de datos del proveedor electrónico
 - ii. Marcar sólo suscribimos algunos títulos
 - iii. Pasar a Suscribed
 - b. Colecciones:
 - i. Buscar las bases de datos del proveedor
 - ii. Buscar si alguna se ajusta a la colección contratada
 - Si no existe: buscar la más cercana en coberturas o la que recoja más títulos.
 - c. Bases de datos:
 - i. Buscar la base de datos
 - Pasarla a Subscribed

3. Nivel jerárquico de trabajo:
 - a. Base de datos
 - b. Título individual

FLUJO DE TRABAJO PARA DAR DE ALTA EN SERIALS SOLUTIONS

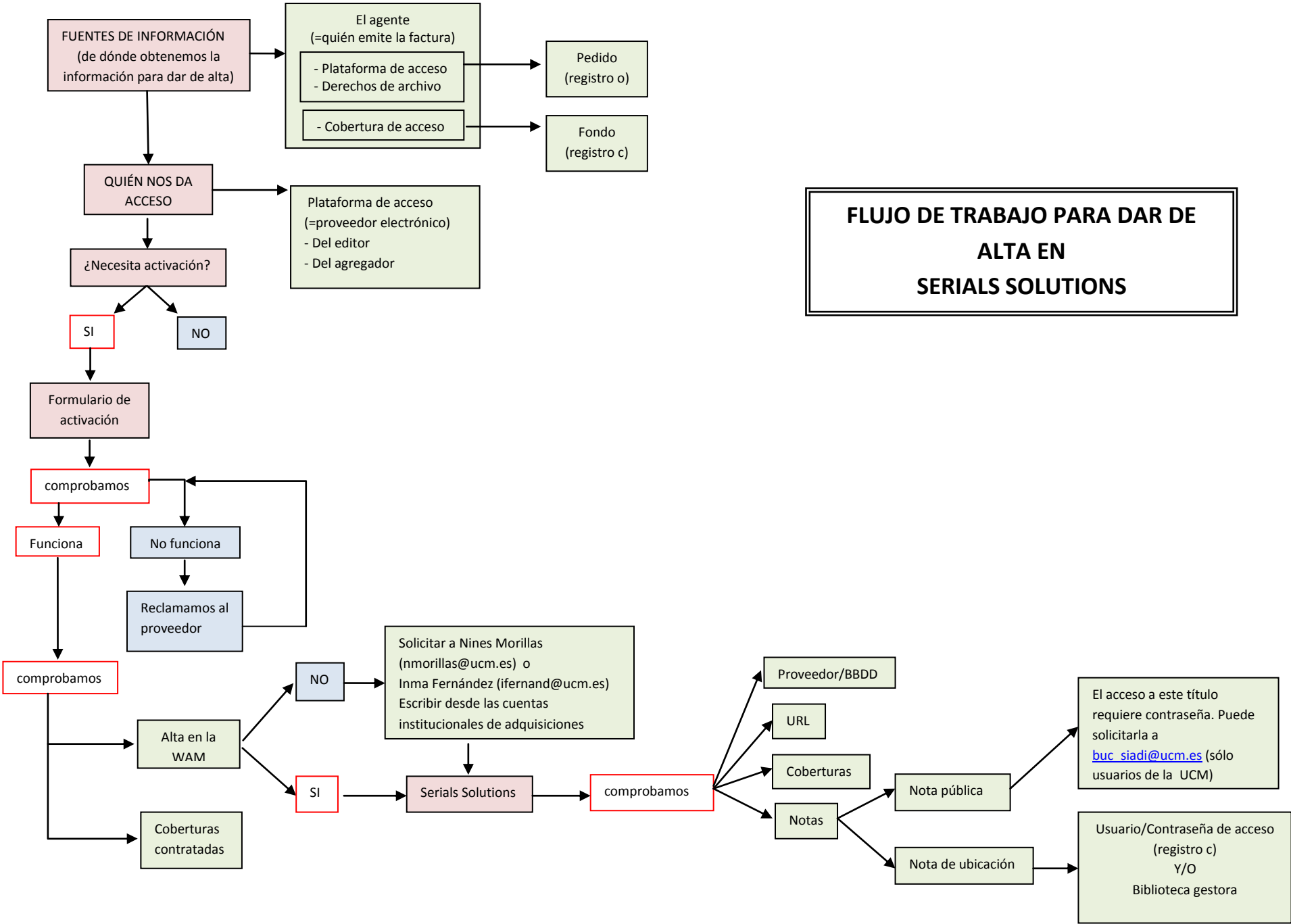

3

Gestión de los recursos electrónicos en Millennium (I): Millennium ERM

Gestión de recursos electrónicos en la BUC con Millennium ERM

A qué se hace un registro de recurso en ERM (registro e)

- Bases de datos (referenciales y agregadas)
- Colecciones de revistas o de libros
- Portales científicos, académicos, jurídicos

No se hace registro de recurso en ERM a:

- Libro suelto
- Revista suelta
- Recursos electrónicos sin acceso en línea

Habitualmente, se entiende como recurso electrónico cualquier material o producto de información (científica, académica, artística, jurídica) que se distribuye en formato digital, en especial, en línea, a través de Internet.

Según esta definición general, son recursos electrónicos las revistas electrónicas, los libros electrónicos, las colecciones y paquetes de revistas o de libros, las bases de datos bibliográficas y agregadas, los portales científicos, las bases de datos jurídicas... Sin embargo, a la hora de tratarlos en el sistema de gestión bibliotecaria, seguiremos un conjunto de criterios y principios para normalizar tanto la estructura de la información como el acceso. Para ello, siempre que sea posible y más eficiente, utilizaremos la jerarquía existente entre el recurso mayor (continente) y las unidades o ítems (contenidos), de manera que se favorezca la agrupación de unidades bajo el recurso que los une, bien a causa del modelo de contratación, bien por el acceso a través del portal o la plataforma de un mismo proveedor electrónico.

Esta jerarquía es la que está planteada en el módulo ERM y sólo contiene dos niveles: recurso (registro e) y unidades o ítems (registros de fondos c relacionados). Esto, junto con el resto de registros dependiente del registro de recurso (licencia, y contactos) y del resto de módulos de Millennium, proporciona la información completa de los recursos y permite la integración de herramientas para la gestión y para el acceso de los usuarios.

Es decir, en nuestro sistema, se tratará como recurso en ERM, por ejemplo, la colección de revistas de un editor, mientras que las propias revistas serán unidades incluidas; cada una de estas revistas dispondrá de su registro bibliográfico y de fondos (relacionado o asociado al registro de recurso correspondiente), pero no tendrá un registro de recurso propio.

Punto de acceso principal y normalización del nombre del recurso

Los cuatro tipos de recurso que consideramos para el módulo ERM (base de datos, colección de revistas, colección de libros y portal científico o académico) se introducen en el módulo siguiendo estas normas:

A) Si es una base de datos (de índices y resúmenes o agregada), el registro de recurso se creará por el nombre propio de la base de datos.

1) **Base de datos.** Tiene un nombre propio. En el campo **Nombre del recurso** se pondrá el nombre propio de la base de datos. Ejemplos:

ArtBibliographies Modern
Academic Search Premier

B) Si se trata de revistas, libros o un portal científico o académico, se creará el registro de recurso en función del **proveedor electrónico**:

2) **Colección de revistas.** En el campo **Nombre del recurso**, se pondrá: **[Proveedor-e]. Revistas**

Elsevier. Revistas

Es indiferente que se tenga acceso a uno o a varios títulos de revistas de ese proveedor electrónico.

3) **Colección de libros.** En el campo **Nombre del recurso**, se pondrá: **[Proveedor-e]. Libros**

Springer. Libros

Es indiferente que se tenga acceso a uno o a varios títulos de libros de ese proveedor electrónico.

4) **Portal científico o académico.** Incluye diferentes tipos de documentos (revistas, conferencias, artículos, ensayos, informes... En el campo **Nombre del recurso**, se pondrá: **[Proveedor-e]. Publicaciones**

IEEE. Publicaciones

Ejemplo de desambiguación

Se pueden presentar algunos casos en los que será necesario hacer diferentes registros de recurso para un mismo proveedor electrónico, por alguna razón concreta, por ejemplo, tenemos dos registros de recurso diferentes para libros electrónicos de Elsevier:

- Elsevier. Libros
- Elsevier. Libros (español)

Se explica por lo siguiente: el acceso es a través de dos plataformas y URL diferentes, aunque el macro editor electrónico es común, Elsevier, y se debe mantener el criterio de hacer un registro de recurso al proveedor electrónico. Es un caso similar al que encontramos en catalogación de revistas, cuando hay un título igual para dos

publicaciones diferentes. Se establece la diferencia mediante un elemento clarificador entre paréntesis, creando un título uniforme diferente para cada publicación, en este caso el elemento común (español).

Variantes del nombre del recurso

Se harán variantes de nombre o título del recurso (etiqueta **x Nombre alternativo del recurso**), tantas como se crean necesarias para la correcta recuperación en las herramientas de búsqueda. Véase también en la parte de catalogación (etiqueta **246 Variante de título**).

- a) Variantes del nombre propiamente dichas
- b) Los nombres de las bases de datos o paquetes comerciales (con nombre) incluidas, en su caso, dentro del mismo recurso. Por ejemplo, Web of Science o ProQuest Biological Science Collection incluyen distintas bases de datos:

Nombre de recurso	Proquest Biological Science Collection
Nombre alternativo del recurso	Algology Mycology and Protozoology Abstracts (Microbiology C)
Nombre alternativo del recurso	Animal Behavior Abstracts
Nombre alternativo del recurso	Aquatic Science & Fisheries Abstracts (ASFA) Aquaculture Abstracts
Nombre alternativo del recurso	Aquatic Science & Fisheries Abstracts (ASFA). 1, Biological Sciences & Living Resources
Nombre alternativo del recurso	Aquatic Science & Fisheries Abstracts (ASFA) Marine Biotechnology Abstracts

En Catalogación, cada una de las bases de datos incluidas, llevará su propio registro bibliográfico (véase más adelante). Sin embargo, no se harán registros bibliográficos de los paquetes que sean meramente comerciales.

Tanto en el caso (a) como en el (b), siempre deberá incluirse como nombre alternativo el nombre con el que se identifica la colección o base de datos en Serials Solutions, cuando no coincida con el que se ha normalizado y que se pone en el campo **Nombre de base de datos personalizado**. Por ejemplo: ACM. Publicaciones, que en Serials Solutions se llama "ACM Digital Library"; o Wiley. Revistas, que en Serials Solutions se llama "Wiley-Blackwell Journals (Frontfile Content)".

Véase también más adelante cómo reflejar variantes de título en el módulo de catalogación.

Procedimiento para altas de recursos o contenidos de un recurso

Las Bibliotecas de los centros, cuando adquieran directamente recursos o publicaciones en línea (revistas, libros) y, por lo tanto, los gestionen, deberán tener en cuenta lo siguiente:

- a) Si adquieren **revistas o libros** de un recurso y este **ya dispone de registro de recurso en ERM**, sólo tendrán que llevar a cabo la parte relativa a los documentos individuales adquiridos.
- b) Si **no existe ya un registro de recurso apropiado en ERM**:
 - Si es una **base de datos o un portal científico o académico**, la biblioteca de centro creará el registro de recurso en ERM y realizará el proceso completo.
 - Si son **revistas o libros**, se pondrán en contacto con el Servicio de Gestión de las Colecciones y el Servicio de Proceso Técnico y Normalización, que serán los que creen el registro de recurso apropiado, puesto que será general y válido para cualquier adquisición posterior de revistas o libros del mismo proveedor, y el centro en cuestión realizará, posteriormente, la parte relativa a los documentos individuales adquiridos.

Registros de recurso: campos fijos y variables

En ERM de Millennium se utilizan registros **e** (registros de recurso), que recogen información sobre el recurso electrónico, de la misma forma que en todos los módulos de Millennium, a través de códigos y etiquetas.

Antes de crear un nuevo registro **e** debe comprobarse que no está ya incluido.

Se usará la plantilla: **suscrip Recursos-e suscritos**

RECURSO plantilla: suscrip: Recursos-e suscritos
✖

Fichero Modificar(e) Ver Herramientas Ayuda

Insertar
 Guardar
 Imprimir
 Prompt
 Cerrar

Campos fijos a pedir

Tipo derechos	▲	Desplazar arriba (u)
Tipo de cobertura	■	Desplazar abajo
Tipo de recurso	▼	
Fecha renovación		

Tipo derechos	- NINGUNO	Tipo de recurso	-	Fecha vencimiento	- -
Ocultar	- VISUALIZAR	Fecha comienzo examen	- -	Proveedor acceso	
Biblioteca		Fecha fin examen	- -	Editor	
Renovación	- NINGUNO	Fecha renovación	- -	Suscriptor	
Tipo de cobertura	a ACTUAL	Fecha registro	- -	Agente	
Código recurso 4	-	Fecha activación	- -	Consortio	
Estado recurso	- ACTIVO				

- Nombre de recurso
- Nombre alternativo del recurso
- Tipo de recurso
- Formato de recurso html, pdf
- Cobertura
- Descripción
- Materia
- URL recurso <http://www.ucm.es/BUCM/checkip.php?>
- ID recurso

Campos fijos

Para cumplimentar la información (valores) del registro de recurso (registro e), se seguirán las siguientes tablas:

1.1. Campos de longitud fija

CAMPO	DESCRIPCIÓN	CARACTERÍSTICAS
TIPO DERECHOS	Código alfanumérico que proporciona información sobre el tipo de derechos que la institución tiene sobre el recurso	Los valores posibles disponibles actualmente son: -: Ninguno a : Acceso Licenc. b : Acceso Gratis
OCULTAR	Código alfanumérico que sirve para marcar registros que, por distintas razones, no se desea que se visualicen en el OPAC	Los valores posibles disponibles actualmente son: -: Visualizar n : No visualizar
BIBLIOTECA	Código de la biblioteca gestora del recurso	Los valores son cada una de las bibliotecas de centro y los Servicios Centrales
RENOVACIÓN	No se usa	
TIPO DE COBERTURA	Se refiere al tipo de período temporal del contenido incluido en el recurso	-: Ninguno a : Actual f : En avance c : Retrospectivo b : Act + Retros. x : Act + Histór. z : Act+ Retr + Hist h : Histórico
CÓDIGO RECURSO4	Sin determinar	
ESTADO RECURSO	Código alfanumérico que indica el estado de acceso al recurso	Los valores posibles disponibles actualmente son: -: Activo t : En prueba i : Cancelado e : Evaluado
TIPO RECURSO	Código alfanumérico que ofrece información sobre el tipo de recurso electrónico	-: Ninguno a : Bases de datos b : Libros c : Revistas p : Portal
FECHA COMIENZO EXAMEN	Fecha en la que comienza el periodo de prueba	El formato de este campo debe ser dd-mm-aaaa
FECHA FIN EXAMEN	Fecha en la que termina el periodo de prueba	El formato de este campo debe ser dd-mm-aaaa
FECHA RENOVACIÓN	Fecha propia que el personal debe tener en cuenta para renovar el recurso	El formato de este campo debe ser dd-mm-aaaa
FECHA REGISTRO (No USAR)	Fecha en la que la biblioteca se ha registrado para poder acceder al recurso	El formato de este campo debe ser dd-mm-aaaa
FECHA ACTIVACIÓN (No USAR)	Fecha en la que la biblioteca ha activado el acceso al recurso	El formato de este campo debe ser dd-mm-aaaa
FECHA VENCIMIENTO	Fecha que recoge el último día de acceso al recurso	El formato de este campo debe ser dd-mm-aaaa

CAMPO	DESCRIPCIÓN	CARACTERÍSTICAS
<i>PROVEEDOR ACCESO</i>	Institución u organización que proporciona el acceso al recurso	Este campo hace referencia a un registro de contacto
<i>EDITOR</i>	No usar	
<i>SUSCRIPTOR</i>	No usar	
<i>AGENTE</i>	Empresa intermediaria con la que se contrata directamente el recurso y se le paga la factura	Este campo hace referencia a un registro de contacto
<i>CONSORCIO</i>	Consortio a través del cual se ha adquirido el recurso	Este campo hace referencia a un registro de contacto

Campos de longitud variable

Las etiquetas de los campos variables de los registros e no son etiquetas MARC ni, por tanto, se añaden a los índices de CISNE. Por esta razón, los recursos (procedentes de ERM) se recuperan en CISNE con la búsqueda por Palabra Clave, pero no con la búsqueda por Título, Materia... Sin embargo, haremos un registro bibliográfico por cada registro de recurso (registro e), como se explica más adelante, de forma que se pueda recuperar en cualquier índice del catálogo. Los registros bibliográficos de cada recurso y los registros de recurso (registros e) en ERM se relacionan o vinculan a través de los registros de fondos (véase más adelante).

Para cumplimentar la información (valores) del registro de recurso (registro e), se seguirán las siguientes tablas:

1.2. Campos de longitud variable

CAMPO	DESCRIPCIÓN	CARACTERÍSTICAS
t <i>NOMBRE DEL RECURSO</i>	Nombre normalizado del registro e que identifica el recurso electrónico	Máximo 49 caracteres alfanuméricos
x <i>NOMBRE ALTERNATIVO RECURSO</i>	Otros nombres adicionales por los que se puede identificar el recurso electrónico	Máximo 49 caracteres alfanuméricos
a <i>EDITOR</i>	No usar	
d <i>MATERIA</i>	Grandes disciplinas. Es necesario poner los diacríticos en lenguaje HTML	(*)
v <i>TIPO DE RECURSO (**)</i>	Tipo de contenido de los documentos incluidos en el recurso. Campo multivalor, separados por coma	(**)
b <i>FORMATO DE RECURSO</i>	Tipo de formato de los documentos contenidos en el recurso. Campo multivalor, separados por espacio ; espacio	pdf doc txt html epub jpeg gif tiff varios formatos

CAMPO	DESCRIPCIÓN	CARACTERÍSTICAS
y URL RECURSO (***)	Dirección URL por la que se accede al recurso. Se debe incluir la ruta completa, iniciada por: http://www.ucm.es/BUCM/checkip.php? [URL del recurso]. Ejemplo: http://www.ucm.es/BUCM/checkip.php?http://search.proquest.com/abicomplete	Máximo 10000 caracteres alfanuméricos. Campo repetible, pero sólo se visualiza en el OPAC el primero
h COBERTURA	Rango de fechas de cobertura a la que se tiene derecho de acceso al recurso; la fecha inicial es la fecha del documento (revista o libro) más antiguo al que tengamos acceso.	Máximo 10000 caracteres alfanuméricos Formato: aaaa-aaaa
o CONTACTO ADICIONAL	No usar	
r CONTACTO LOCAL	No usar	
n ADMINISTRACIÓN BCAS.	Se utilizará esta nota siempre que se disponga de claves de la biblioteca gestora para acceder al módulo administrativo del recurso: se pondrá URL, usuario y contraseña. Ejemplo: http://www.xxxx.yy ; Usuario: aaaaa; contraseña: bbbbb	
s NOTA INTERNA	Nota, no visible en el OPAC, de texto libre, que puede ser utilizada como desee la biblioteca.	
j INFORMACIÓN ACCESO	Datos sobre la forma o las condiciones de acceso al recurso, si son imprescindibles; o información sobre la plataforma	<ul style="list-style-type: none"> - Acceso con contraseña. Puede solicitarla a buc_siadi@buc.ucm.es - Sólo desde ordenadores de la facultad / biblioteca - X usuarios simultáneos
g AYUDA AL USUARIO	Información al usuario sobre el manejo y utilización del recurso, si es necesario	
m ADMINISTRACIÓN (SÓLO SGC)	Campo oculto para inicial & contraseña erm & erm	Máximo 10000 caracteres alfanuméricos
u INFORMACIÓN PERIODO PRUEBA	Fechas del período de prueba visibles en el OPAC	Máximo 10000 caracteres alfanuméricos
l ESTADÍSTICAS DE USO	No usar	Máximo 10000 caracteres alfanuméricos
k AVISOS DEL RECURSO	Información necesaria ocasionalmente sobre la interrupción del acceso o incidencia. Se visualiza en OPAC	Ejemplo: Recurso no disponible temporalmente
i LOG INCIDENCIAS	Registro de una posible incidencia (ver manual "Introducción al módulo de Gestión de Recursos Electrónicos de Millennium", p. 15.)	Máximo 10000 caracteres alfanuméricos

CAMPO	DESCRIPCIÓN	CARACTERÍSTICAS
e DESCRIPCIÓN	Descripción del recurso. Admite lenguaje html para introducir vínculos a otras páginas. Comenzar con el nombre del recurso.	Debe coincidir con la etiqueta 520 del registro bibliográfico
f NOTA PÚBLICA	Nota visible en el OPAC en la que se puede incluir información relativa al recurso que puede ser de interés para los usuarios	
q HARDWARE / SOFTWARE	Requisitos de equipamiento y/o programas y versiones necesarios para acceder al recurso.	Debe coincidir con la etiqueta 538 del registro b
p ID RECURSO (SÓLO SEC)	Código que identifica al recurso, por lo que debe ser único. Es fundamental para las cargas de datos de cobertura. Campo visible, aunque bloqueado para inicial & contraseña erm & erm	Máximo 10000 caracteres alfanuméricos
z ALERTA GESTIÓN DE RECURSO	Sirve para generar avisos de alerta específicos para el recurso (ver manual "Introducción al módulo de Gestión de Recursos Electrónicos de Millennium", p. 21.)	Máximo 10000 caracteres alfanuméricos
c AVISO DE ALERTA	Este campo se crea automáticamente cuando se genera y envía un aviso de alerta recurso (ver manual "Introducción al módulo de Gestión de Recursos Electrónicos de Millennium", p. 21.)	Máximo 10000 caracteres alfanuméricos

Indicaciones adicionales

(*) Materias

En el campo **d Materia** se utilizarán exclusivamente las siguientes (pudiendo emplear más de una), con sus equivalentes idénticas en el registro bibliográfico (etiqueta 650 0 4):

Arte	Fisioterapia
Biblioteconomía	Geografía
Biología	Geología
Ciencia	Historia
Ciencias de la Información	Humanidades
Ciencias médicas	Informática
Ciencias sociales	Matemáticas
Deporte	Medicina
Derecho	Música
Economía	Óptica
Educación	Podología
Enciclopedias y diccionarios	Política
Enfermería	Psicología
Estadística	Química
Farmacia	Religión
Filología	Sociología
Filosofía	Trabajo social
Física	Veterinaria

Odontología

(**) Tipo de recurso

En el campo **v Tipo de recurso** se hará clic dos veces y se escogerá una de las opciones de la ventana desplegable (con su equivalente idéntica en el registro bibliográfico en la etiqueta 655), que son:

Base de datos bibliográfica	Base de datos de imágenes
Base de datos de estadísticas	Catálogo de biblioteca
Base de datos geográfica	Colección de libros electrónicos
Base de datos de revistas con texto completo	Colección de informes
Base de datos de texto	Colección de revistas
Base de datos jurídica	Obra de referencia
	Portal web

(***) URL recurso

La estructura de la ruta de acceso será siempre (dos partes seguidas):

- Un texto fijo al comienzo: **http://www.ucm.es/BUCM/checkip.php?**
- Y la URL que nos da acceso al recurso

Ejemplo:

|uhttp://www.ucm.es/BUCM/checkip.php?http://www.sciencedirect.com|zAcceso restringido a usuarios de la UCM

El texto en |u **http://www.ucm.es/BUCM/checkip.php?** es una instrucción informática: si el usuario está accediendo desde un ordenador con IP de la UCM, el sistema redirige directamente al recurso. Por el contrario, si está accediendo desde un ordenador fuera del rango de IPs de la UCM, el sistema redirige al proxy, por lo que dicho usuario deberá validarse.

Ejemplos

Base de datos

e10000471

Fichero Modificar(e) Ver Ir(g) Herramientas Ventana (i) Ayuda

Insertar Guardar Ver Modificar Sumario Listado Imprimir Cerrar

e10000471 Última actualización: 11-03-2014 Creado el: 25-09-2006 Revisiones 41

Tipo derechos	- NINGUNO	Tipo de recurso	a BASES DE DATOS	Fecha vencimiento	31-12-2014
Ocultar	- VISUALIZAR	Fecha comienzo examen	- -	Proveedor acceso	proqu ProQuest information & Learning
Biblioteca	-	Fecha fin examen	- -	Editor	
Renovación	- NINGUNO	Fecha renovación	- -	Suscriptor	sgc Servicio de Gestión de las Colecciones
Tipo de cobertura	a ACTUAL	Fecha registro	- -	Agente	proqu ProQuest information & Learning
Código recurso 4	-	Fecha activación	- -	Consortio	
Estado recurso	- ACTIVO				

Nombre de recurso ARTbibliographies Modern
Materia Arte
Tipo de recurso Base de datos bibliográfica
Formato de recurso html
URL recurso <http://www.ucm.es/BUCM/checkip.php?http://search.proquest.com/artbibliographies>
Cobertura 1960.
Nota interna Cambio de plataforma CSA a ProQuest en 2012
Descripción Base de datos de índices y resúmenes de revistas, libros, ensayos, catálogos de exposiciones, tesis doctorales y reseñas de exposiciones sobre arte moderno y contemporáneo desde el año 1960. Cubre todas las formas de arte, desde la pintura, la escultura y la fotografía hasta el vídeo, etc.
ID recurso ARTbibliographies Modern

Colección de revistas

e10000318

Fichero Modificar(e) Ver Ir(g) Herramientas Ventana (i) Ayuda

Insertar Guardar Ver Modificar Sumario Listado Imprimir Cerrar

e10000318 Última actualización: 10-03-2014 Creado el: 13-09-2006 Revisiones 59

Tipo derechos	- NINGUNO	Tipo de recurso	c REVISTAS	Fecha vencimiento	31-12-2014
Ocultar	- VISUALIZAR	Fecha comienzo examen	- -	Proveedor acceso	elsev Elsevier B.V.
Biblioteca	-	Fecha fin examen	- -	Editor	elsev Elsevier B.V.
Renovación	- NINGUNO	Fecha renovación	- -	Suscriptor	
Tipo de cobertura	b ACT + RETROS.	Fecha registro	- -	Agente	elsev Elsevier B.V.
Código recurso 4	-	Fecha activación	- -	Consortio	madro Consorcio Madroño
Estado recurso	- ACTIVO				

Nombre de recurso Elsevier. Revistas
Nombre alternativo del recurso Science Direct
Nombre alternativo del recurso Veterinary Clinics of North America
Nombre alternativo del recurso ScienceDirect Freedom Collection
Nombre alternativo del recurso ScienceDirect Journals
Materia Ciencias Sociales
Materia Ciencia
Materia Humanidades
Materia Ciencias médicas
Tipo de recurso Colección de revistas
Formato de recurso pdf; html
URL recurso <http://www.ucm.es/BUCM/checkip.php?http://www.sciencedirect.com>
Cobertura 1995-
Nota interna Colección suscrita: Freedom Collection. Adicionalmente, se tiene acceso cruzado a títulos que han salido de esta colección, pero que están suscritos por alguna biblioteca del Consorcio Madroño (no generan derechos de archivo en las otras Universidades). 2013: Suscripción de la versión en línea (antes papel) de Veterinary Clinics of North America (4 series), no incluidas en la Freedom Collection.
Nota interna Elsevier añade a su plataforma ScienceDirect "SciVerse", en agosto de 2010
Ayuda al usuario Tutorial Básico Tutorial Avanzado.
Descripción Colección de más de 1.700 revistas científicas, técnicas y biomédicas a texto completo del editor Elsevier. Más información
ID recurso Elsevier. Revistas

4

Gestión de los recursos electrónicos en Millennium (II):

Catalogación de recursos electrónicos

Gestión de recursos electrónicos en Millennium Catalogación y Control de Publicaciones Periódicas

A) Nivel I: Recurso

Por cada registro del recurso en ERM tiene que hacerse un registro bibliográfico equivalente, con el mismo nombre, siguiendo las plantillas correspondientes, que se indican a continuación. También se hará un registro de fondos asociado a dicho bibliográfico.

A.1) Registro bibliográfico

Para el registro bibliográfico, se seguirá la plantilla: Bdatos1 : Base de datos en línea:

BIBLIOGRAFICO plantilla: Bdatos1: Base de datos en línea					
Campos fijos a pedir					
IDIOMA		CATALOGADO	- -	BCODIGO3	o BD. EN LÍNEA
NO ALFABET		NIVEL BIBL	z MAT.NO LIBRAR.	PAIS	
UBICACION	080 Bca.Digital Complutense	TIPO MATER	m RECURSO ONLINE		
MARC Leader					
REC LENGTH	#####	ESTA REG	n	TIPO REG	a
BIB LEVL	i	CTRL ARC		CHAR ENC	a
IND CNT	2	SFLD CNT	2	BASE ADDRESS	#####
NIV CODI		CAT FORM	i	MULTIPART	
LEN FIELD	4	LEN START	5	LEN IMPL	0
INDEFINI	0				
CODS. MARC 007					
Catg Mat	c	Espe Mat	r	Indefini	
Color		Dimensio		Sonido	
ImageBit		File Fmt		QA Targt	
Ant/Srce		Lvl Comp		RfmtQual	
CODS. MARC 008					
FechEntr	130722	Est Publ	c	Fech Com	
Fecha Fin	9999	País		Frecuenc	
Regular	r	Undefine		TipoPeri	d
FormOrig		FormEjem		NatTraba	
Conteni1		Conteni2		Conteni3	
Pub Ofic		Pub Cong	0	Indefini	
AlfaOrig		Entr S/u	2	Idioma	
Modifica		Fuen Cat	d		
CODS. MARC 040					
CLASIFIC. 080					
SpMaUC	lbspa				
Z2004					

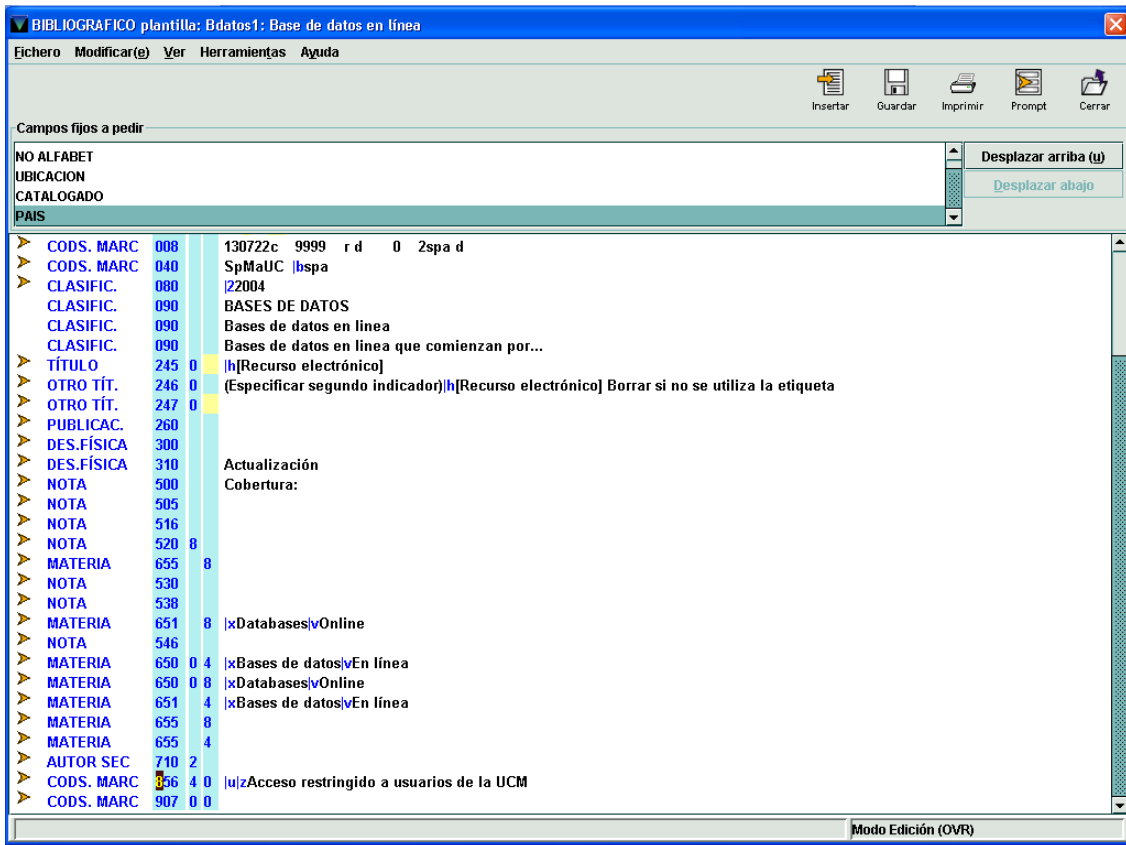

Estos registros bibliográficos llevan los códigos propios de los recursos integrables.

Tienen las etiquetas que permiten que se recuperen en el subcatálogo de bases de datos, en los índices con que cuenta nuestro catálogo y en las diferentes herramientas que utilizamos en nuestra web.

Los registros bibliográficos tienen campos fijos y campos variables. Vamos a resaltar lo más relevante de los bibliográficos para los recursos electrónicos.

Códigos INNOVATIVE

Es fundamental que lleven los códigos que recoge la plantilla:

NIVEL BIBL z material no librario
 TIPO MATER m Recurso online
 BCODIGO3 o Base de datos en línea

Cabecera

Corresponde a un recurso integrable:

TIPO REG a
 BIB LEVEL i

Etiquetas de control

008 La que nos da el sistema a partir de la cabecera
 007 Recurso electrónico de acceso remoto

Fechas

Tenemos diferentes datos cronológicos:

- **Fecha de publicación** (etiquetas 008 y 260)
Es la fecha en la que se comenzó a publicar el recurso como tal.
Debe buscarse en la pantalla general o inicial de acceso al recurso. Si esta fuente no da la fecha de inicio del recurso, se buscará en otras fuentes de información el dato más antiguo que haga referencia al recurso.
- **Cobertura** (etiqueta 500)
Se refiere a la fecha más antigua de los documentos incluidos en el recurso, independientemente de que la biblioteca los tenga contratados o no. Esta fecha puede ser diferente de la fecha de cobertura a la que se tiene derecho de acceso, que es la que figurará en el registro de fondos vinculado a este bibliográfico, así como en el registro de recurso (registro e).

Etiquetas 090

Son necesarias para la integración del recurso en todos los puntos de acceso propios del subcatálogo de Bases de datos.

Título

Seguiremos la normalización que se ha dado para los títulos de registros de recurso en ERM, teniendo en cuenta que en los registros bibliográficos son etiquetas MARC, por lo que debemos seguir la normativa propia de la BUC.

Variantes del título: etiqueta 246

Al igual que en ERM (campo *Nombre alternativo del recurso*), se harán variantes de título del recurso, tantas como se crean necesarias para la correcta recuperación en las herramientas de búsqueda. Deben ser variantes del nombre propiamente dichas. Asimismo, se hará una variante con el título con el que aparece el recurso en Serials Solutions, si difiere del normalizado. También se podrán poner como variantes los nombres de recurso que aparezcan en la pantalla inicial de acceso al mismo, siempre que sean diferentes de las otras entradas reflejadas.

Área de publicación

Se utilizará la etiqueta:

260 - Publicación, distribución, etc. (pie de imprenta) (R).

Si el recurso electrónico tiene un proveedor (proveedor electrónico) diferente del editor, se usará la etiqueta **264** - Producción, publicación, distribución, fabricación y copyright (R):

Primer indicador

- No aplicable

Segundo indicador

2 - Distribución

CÓDIGOS DE SUBCAMPO

\$a - Lugar de producción, publicación, distribución, fabricación

\$b - Nombre del de productor, editor, distribuidor, fabricante

\$c - Fecha de de producción, publicación, distribución, fabricación o copyright

Secundarias

Debe hacerse una secundaria del proveedor electrónico, en su forma normalizada

Etiquetas de materia

Además de las propias del recurso, deberán ir obligatoriamente las etiquetas 650 0 4 y 655, con los valores recogidos para los campos **Materia** y **Tipo de recurso** en el registro **e** de ERM (véase más arriba).

Etiqueta 774 de unidad constituyente y etiqueta 505 de nota de contenido con formato

Cuando un mismo recurso electrónico está constituido por varias bases de datos (por ejemplo *Web of Science*), los títulos de esas bases de datos deberán ponerse cada uno en una etiqueta 774. Adicionalmente, deberá crearse un registro bibliográfico independiente por cada una de esas bases de datos.

Si el contenido de ese recurso no son bases de datos propiamente dichas, sino solamente paquetes comerciales con un título representativo, estos títulos se pondrán en una **Etiqueta 505** (nota de contenido con formato) anteponiendo a cada título |t y separándolos con: **espacio ; espacio**. No se harán registros bibliográficos independientes (por ejemplo *Elsevier. Libros*).

Etiqueta de acceso

Se creará una etiqueta 856 40 con dos subcampos:

|u

Con la ruta completa de acceso al recurso, que se compondrá de dos partes (seguidas):

- Un texto fijo al comienzo del subcampo |u **http://www.ucm.es/BUCM/checkip.php?**
- Y la URL que nos da acceso al recurso

|z

Con el texto **Acceso restringido a usuarios de la UCM**

Ejemplo:

|uhttp://www.ucm.es/BUCM/checkip.php?http://www.sciencedirect.com|zAcceso restringido a usuarios de la UCM

El texto en |u **http://www.ucm.es/BUCM/checkip.php?** es una instrucción informática: si el usuario está accediendo desde un ordenador con IP de la UCM, el sistema redirige directamente al recurso. Por el contrario, si está accediendo desde un ordenador fuera del rango de IPs de la UCM, el sistema redirige al proxy, por lo que dicho usuario deberá validarse.

A.2) Registros de fondos

Todo registro bibliográfico de un recurso electrónico llevará asociado un registro de fondos.

Este registro de fondos corresponderá a la plantilla

BDelectrni: Fondos de Bd en línea

FONDOS plantilla: BDelectrni: Fondos de Bd en línea

Archivo Modificar(e) Ver Herramientas Ayuda

Insertar Guardar Imprimir Prompt Cerrar

Campos fijos a pedir

UBICACION
TIPO ADQ
PROVEEDOR

Desplazar arriba (u)
Desplazar abajo

TIPO TEJUE	SIN TEJUELO	RECLAM	- -	SCODIGO3	-
SUSCRIPCIÓN	c ABIERTA	UBICACION	080j Bca. Digital Compluten.-Bd	DERARCHV	-
TIPO ADQ	-	UBICAC REC	0	PART REC	i INCREMENTAR
COPIAS	1	PROVEEDOR	none	CONT PART	0

MARC Leader #####ny 22#####3n 4500

843 En línea
866 0 Cobertura disponible:
856 4 0 |u|zAcceso...
Resource ID

La ubicación de todos los recursos en el registro c será: 080j

Campo 866 **Cobertura disponible**: se refiere a los años a los que la UCM tiene derecho de acceso. Puede ser diferente de la cobertura que se consigna en la etiqueta 500 del registro bibliográfico, referida a los años de las publicaciones que contiene el recurso (véase más arriba). Asimismo, puede ser distinta de los años de derechos de archivo o acceso perpetuo, en caso de disponer de ellos.

B) Nivel II: contenido del recurso

B.1) Registros bibliográficos

- **Revistas**

Cada una deberá tener en el catálogo su respectivo registro bibliográfico (y de fondos).

En la mayor parte de los casos, estos registros se incorporarán y actualizarán de forma automatizada, una vez dados de alta los accesos en Serials Solutions.

Cuando una revista cambia de editor con el tiempo, podrá añadirse otra etiqueta 260 con los datos del nuevo editor, tanto si es en papel como electrónica. Como esta etiqueta es repetible, se podrán hacer constar los editores sucesivos.

Indicadores:

Primer indicador - Secuencia de menciones de publicación

Blanco - No aplicable

1 - No hay información / Primer editor

2 - Editor intermedio

3 - Editor actual / último

Segundo indicador: blanco

- **Libros**

Cada uno deberá tener en el catálogo su respectivo registro bibliográfico (y de fondos -no de ejemplar-).

Actualmente la BUC tiene contratado con Serials Solutions el servicio de carga de registros de libros. La incorporación de los registros bibliográficos y fondos al catálogo se hará por carga automática, desde el Servicio de Tecnología y Sistemas, a partir de los ficheros procedentes de Serials Solutions.

Se utilizará la plantilla general "Monograf5-Libros electrónicos"

- **Bases de datos** dentro de una colección de bases de datos

Cuando varias bases de datos se suscriban conjuntamente dentro de un único recurso (por ejemplo Web of Science, ProQuest Biological Science Collection), cada una de las bases de datos deberá tener su propio registro bibliográfico y de fondos.

La incorporación de los registros bibliográficos y fondos se hará de forma manual, por el centro que los da de alta.

- **Contenidos de un portal** científico, académico, jurídico

A cada tipo de contenido se le aplicará lo expuesto en los apartados anteriores.

B.2) Registros de fondos

- **Revistas**

Cada una deberá tener en el catálogo su respectivo registro de fondos.

En la mayor parte de los casos, estos registros se incorporarán y actualizarán de forma automatizada una vez dados de alta los accesos en Serials Solutions.

Se utilizará la plantilla de fondos:

Electr: Revistas electrónicas

The screenshot shows a software window for editing MARC records. The title bar reads "FONDOS plantilla: electr: Revistas electrónicas". The menu bar includes "Archivo", "Modificar(e)", "Ver", "Herramientas", and "Ayuda". The toolbar contains icons for "Insertar", "Guardar", "Imprimir", "Prompt", and "Cerrar".

Below the toolbar, there is a section "Campos fijos a pedir" with a list of fields: UBICACION, TIPO ADQ, PROVEEDOR, and TIPO TEJUE. To the right of this list are buttons for "Desplazar arriba (u)" and "Desplazar abajo".

The main area contains a table of fields and their values:

TIPO TEJUE	SIN TEJUELO	RECLAM	- -	SCODIG03	-
SUSCRIPCIÓN	-	UBICACION	080h Bca.Digital Complut.-Rev	DERARCHV	-
TIPO ADQ	-	UBICAC REC	0	PART REC	i INCREMENTAR
COPIAS	1	PROVEEDOR	none none	CONT PART	0

Below the table is the "MARC Leader" section:

MARC Leader #####ny 22#####3n 4500

- SOPORTE 843 En línea
- EN BCA. 866 0 Fondos:
- ACCESO 856 4 |ujzTexto completo (). Restringido...

Below the MARC Leader section are the labels "Cobertura de Archivo" and "Resource ID". At the bottom right of the window, it says "Modo Edición (OVR)".

Cuando a la revista se acceda sólo con claves, será necesario añadir identificador y contraseña en una etiqueta **z Nota interna**. Asimismo, se añadirá un campo **o Notas**, con el texto siguiente: "Acceso con contraseña. Pueden solicitarla en la biblioteca o a buc_siadi@ucm.es".

En los registros de fondos se han creado dos campos nuevos, que se utilizarán para los recursos electrónicos, con el objetivo de poder reflejar la información sobre derechos de archivo y/o acceso perpetuo al nivel de contenidos (revistas, libros) de un recurso (no en los registros de fondos del recurso mismo, ya que esta información se incluye en el pedido del recurso y en su registro e en ERM).

Campo fijo: **DERARCHV**

- -
- Sí
- NO

Campo variable: **Cobertura de Archivo**

En el caso de haber consignado la opción Sí en el campo DERARCHV, aquí se pondrán los años correspondientes en la forma de secuencia, como se han indicado siempre los fondos (2000-2012); mientras la publicación siga contratada con las mismas condiciones, la fecha estará abierta (p.ej.: 2000-).

Esta información se deberá añadir manualmente o con ficheros de revisión.

- **Libros**

Cada uno deberá tener en el catálogo su respectivo registro de fondos.

Actualmente la BUC tiene contratado con Serials Solutions el servicio de carga de registros de libros. La incorporación de los registros bibliográficos y fondos al catálogo se hará por carga automática, por el Servicio de Tecnología y Sistemas, a partir de los ficheros procedentes de Serials Solutions.

Se utilizará la plantilla:

libroERM: libros electronicos ERM

The screenshot shows a software window titled "FONDOS plantilla: libroERM: libros electronicos ERM". It features a menu bar with "Fichero", "Modificar(e)", "Ver", "Herramientas", and "Ayuda". Below the menu is a toolbar with icons for "Insertar", "Guardar", "Imprimir", "Prompt", and "Cerrar".

The main area contains a form with the following fields:

- Campos fijos a pedir: UBICACION, TIPO ADQ, PROVEEDOR. To the right are buttons for "Desplazar arriba (u)" and "Desplazar abajo".
- TIPO TEJUE: SIN TEJUELO
- SUSCRIPCIÓN: c ABIERTA
- TIPO ADQ: -
- COPIAS: 1
- RECLAM: - -
- UBICACION: 0801 Bca. Electron-Libros
- UBICAC REC: 0
- PROVEEDOR: none none
- SCODIG03: -
- DERARCHV: -
- PART REC: i INCREMENTAR
- CONT PART: 0

At the bottom, there is a MARC Leader line: "#####ny 22#####3n 4500". Below it are three lines of data:

- SOPORTE 843 En línea
- ACCESO 856 4 0 |u|z Texto completo. Restringido a usuarios de la UCM
- Resource ID

The status bar at the bottom right indicates "Modo Edición (OVR)".

Cuando el tipo de adquisición de un libro en línea es compra o suscripción-compra (significa que se han adquirido derechos de acceso perpetuo), se deberá reflejar en el campo: **DERARCHV** con la opción Sí. En caso contrario (es sólo una suscripción y se accede sólo mientras se mantiene esta), se pondrá: No.

No se utiliza en este caso la etiqueta **Cobertura de Archivo**.

- **Bases de datos** dentro de una colección de bases de datos
Cuando varias bases de datos se suscriban conjuntamente dentro de un único recurso (Web of Science, ProQuest Biological Science Collection), cada una de las bases de datos deberá tener su propio registro de fondos.
La incorporación de los registros bibliográficos y fondos se hará de forma manual, por el centro que los da de alta.

Plantilla:

BDelectrni: Fondos de Bd en línea

Si la base de datos se adquiere con derechos de acceso perpetuo, se utilizarán las etiquetas e instrucciones de los apartados anteriores.

- **Contenidos de un portal** científico, académico, jurídico
A cada tipo de contenido se le aplicará lo expuesto en los apartados anteriores.

Relaciones entre registros de distintos módulos

Como se ha comentado, en ERM hay dos niveles:

- **Recurso (registro e)**. Todo recurso, como ya se ha comentado, debe tener también un registro bibliográfico con el mismo nombre en el campo de título y, bajo este, un registro de fondos. Este registro de fondos se relacionará o asociará al registro e del recurso, manualmente (ver abajo).
- **Contenido del recurso**: documentos individuales, como revistas y libros. Cada revista, libro u otro tipo de documento incluido en un recurso debe tener un registro bibliográfico y, bajo este, un registro de fondos. Este registro de fondos se relacionará o asociará al registro e de recurso, mediante carga automatizada o manualmente, según el caso.

a) Asociación automatizada de registros de fondos a un registro de recurso

Cuando se realicen cargas automatizadas de registros y coberturas, quedarán asociados los registros de fondos a su registro e del recurso.

b) Asociación manual de registros de fondos a un registro de recurso

Cuando no haya posibilidad de realizar cargas automatizadas (porque no disponemos de registros MARC), se procederá manualmente.

La vinculación entre los registros bibliográficos de los contenidos de un recurso (revistas, libros) y su correspondiente registro de recurso se realiza, cuando se haga manualmente, en ERM, a través de la función del módulo **Añadir fondos relacionados**.

Millennium Gestión de Recursos Electrónicos · Universidad Complutense · Gestión recursos electrónicos · e10002728

Funciones de Edición

Nombre de recurso: American Physical Society. Revistas
 Cobertura: 1893 - Actualidad
 URL recurso: <http://www.ucm.es/BUCM/checkip.php?http://publish.aps.org/>

Sumario | **Fondos** | Financiero | Estadísticas de uso

Ver (...) | **Fondos Relacionados** | Añadir Fondos Relacionados | Eliminar fondo relacionado | Añadir lista de fondos relacionados | Seleccionar

#	Número de Registro	TITULO	EN BCA.
<input type="checkbox"/>	1	American Physical Society. Revistas [Recurso...]	Cobertura disponible desde 1893-
<input type="checkbox"/>	2	Physical review. D, Particles, fields, gravitation...	(01 enero 2004).
<input type="checkbox"/>	3	Physical review special topics. Physics educa...	(01 jul. 2005)-
<input type="checkbox"/>	4	Physical review special topics. Accelerators a...	(01 mayo 1998)-
<input type="checkbox"/>	5	Physical review focus	(01 marz
<input type="checkbox"/>	6	Physical review letters / American Institute of ...	(01 jul. 19
<input type="checkbox"/>	7	Physical review. B, Condensed matter and mat...	(01 enero
<input type="checkbox"/>	8	Physical review. C, Nuclear physics / America...	(01 enero
<input type="checkbox"/>	9	Physical review. A, General physics / America...	(01 enero
<input type="checkbox"/>	10	Physical review. A, Atomic, Molecular and Opti...	(01 enero 19
<input type="checkbox"/>	11	Physical review. E, Statistical physics, plasma...	(01 enero 1993). (31 dic. 2000)
<input type="checkbox"/>	12	Physical review. E, Statistical, nonlinear and s...	(01 enero 2001)-
<input type="checkbox"/>	13	Physical review. B, Condensed matter / Ameri...	(01 jul. 1978). (31 dic. 1997)
<input type="checkbox"/>	14	Physical review. D, Particles and fields / Ameri...	(01 enero 2004)-
<input type="checkbox"/>	15	Physical review / American Institute of Physics	(01 jul. 1893). (30 nov. 1912), (01 enero 1913)...
<input type="checkbox"/>	16	Physics	(18 jun. 2008)-
<input type="checkbox"/>	17	Reviews of modern physics / American Physic...	(01 enero 1930)-
<input type="checkbox"/>	18	Physical review. B, Solid state / American Insti...	(01 enero 1970). (30 jun. 1978)

18 Fondos

Varios

Mediante un fichero de revisión. Previamente, se deberá añadir a cada uno de los registros de fondos de los títulos el campo **p Resource ID**, donde se consignará el ID Recurso correspondiente del registro e, mediante el procedimiento exclusivo de **copiar y pegar**.

Procedimiento para las bajas

Cuando no se renueva un recurso, será necesario realizar un proceso de baja, con dos opciones:

- Al no renovar el recurso, la UCM ya no tiene derecho de acceso a ningún contenido.
- Al no renovar un recurso, la UCM tiene derecho a seguir accediendo a todo o parte del contenido. En este caso, la biblioteca debe conocer los términos de esta situación, que puede estar reflejada en una licencia firmada en el momento de la adquisición o bien en la web del proveedor electrónico (o editor).

Sin derecho de acceso perpetuo al contenido

- Serials Solutions: se dará de baja el recurso, pasando el campo **Estado** a **Not Tracked**. Si lo que se da de baja es sólo parte del contenido de un recurso (una revista, por ejemplo), dentro del cual tenemos otros contenidos que siguen contratados, se pasará a **Not Tracked** el estado de ese contenido únicamente.
- Registros bibliográfico y de fondos: registro b: BCODIGO3: n Suprimir OPAC (con esto también se oculta del OPAC el registro de fondos). Los registros bibliográficos, de pedido y de fondos de los recursos no deberán eliminarse.

En el registro c de fondos, el campo de longitud fija **Suscripción** se pasará a **d cerrada**.

Los registros bibliográfico y de fondos de revistas no renovadas, en caso de no tener un registro de pedido asociado, se borrarán automáticamente con la siguiente carga de datos desde Serials Solutions.

El registro bibliográfico no se eliminará automáticamente en el caso de tener asociados otros registros de fondos (por ejemplo, de la revista en papel o de otros accesos en línea).

Si en algún caso los registros b y c se deben hacer y actualizar manualmente, también se deberán eliminar manualmente, excepto aquellos que deben tener un pedido asociado (nunca se deben eliminar registros con pedidos, pues reflejan las adquisiciones realizadas) o que disponen de otros registros de fondos. En este caso, solamente se ocultarán del OPAC, cuando sólo exista el fondo que ya no se renueva.

Cuando como resultado de una baja, sólo queden fondos impresos de una revista, se deberán actualizar las etiquetas del registro bibliográfico, para que reflejen la nueva situación.

- Registro de recurso (e):

The screenshot shows the Millennium web interface for managing electronic resources. The record ID is e10000409, last updated on 26-02-2014. The record is titled 'Analytical Abstracts' and is categorized as 'Química analítica' and 'Base de datos bibliográfica'. The state of the resource is 'CANCELADO' (Cancelled), which is highlighted with a red box and labeled 'Estado recurso: cancelado'. A green box highlights the 'Ocultar: n No visualizar' (Hide: n No visualize) option. The interface includes a menu on the left with options like 'Millennium', 'Catálogo', 'Editar Cobertura', 'Contactos', 'Crear Listas', and 'Análisis'. The top menu includes 'Fichero', 'Modificar(e)', 'Ver', 'Ir(g)', 'Herramientas', 'Admin', and 'Ayuda'. The main content area displays a table with fields such as 'Tipo derechos', 'Tipo de recurso', 'Fecha vencimiento', 'Fecha comienzo examen', 'Fecha fin examen', 'Fecha renovación', 'Fecha registro', 'Fecha activación', 'Proveedor acceso', 'Editor', 'Suscriptor', and 'Agente'.

Tipo derechos	a ACCESO LICENC.	Tipo de recurso	- NINGUNO	Fecha vencimiento	15-01-2011
Ocultar	n NO VISUALIZAR	Fecha comienzo examen	- -	Proveedor acceso	ovid Ovid Technologies
Biblioteca	-	Fecha fin examen	- -	Editor	
Renovación	- NINGUNO	Fecha renovación	- -	Suscriptor	sgc Servicio de Gestión de las C
Tipo de cobertura	a ACTUAL	Fecha registro	- -	Agente	green Greendata
Código recurso 4	-	Fecha activación	- -		
Estado recurso	i CANCELADO				

Nombre de recurso: Analytical Abstracts
Materia: Química analítica
Tipo de recurso: Base de datos bibliográfica
Formato de recurso: html
URL recurso: <http://www.ucm.es/BUCM/checkip.php?http://ovidsp.ovid.com/ovidweb.cgi?T=JS&MODE=ovid&PAGE=main&NEWS=n&DBC=v&1980-Presente>
Cobertura: 1980 - Presente
Información de acceso: Usuarios ilimitados
Plataforma OvidSP
Descripción: Base de datos bibliográfica que contiene referencias de artículos de más de 3.000 revistas sobre química analítica. Elaborada Royal Society of Chemistry.
ID recurso: Analytical Abstracts

Si lo que no se renueva es una revista, mientras otros contenidos del recurso permanecen activos, el registro de fondos ya no estará relacionado o asociado al registro de recurso, una vez procesada la siguiente carga desde Serials Solutions.

- Registro de pedido: el campo Estado(p) se pasará a **z Cancelado**.

Con derechos de acceso perpetuo

- Serials Solutions: no se dará de baja el recurso. Se modificarán las fechas personalizadas de inicio (si es necesario) y de fin de cada una de las publicaciones afectadas incluidas en el recurso.
- Registro bibliográfico: no se suprimirá del OPAC. No se hará ninguna modificación.
- Registro de fondos: en el registro de fondos, etiqueta 866, se cerrará la cobertura disponible. Esta cobertura coincidirá con la cobertura de acceso perpetuo reflejada en la etiqueta **Cobertura de Archivo**. A su vez, en esta etiqueta, cuando exista, se deberá actualizar o cerrar la fecha. Esta información se deberá añadir manualmente o con ficheros de revisión. Igualmente, en el registro c de fondos, el campo de longitud fija **Suscripción** se pasará a **d**

cerrada.

- Registro de recurso (e): el campo Tipo de cobertura se pasará a **c Retrospectivo**. No se ocultará del OPAC y el estado del recurso seguirá en **Activo**.
- Registro de pedido: el campo Estado (p) se pasará a **z Cancelado**.

Cancelación de la suscripción

Para dar de baja un libro o revista hay que seguir un proceso y hacer muchas comprobaciones.

Cuando el libro o revista que hay que borrar ha venido al catálogo por carga automática, la baja del catálogo se realiza también de forma automática, con un proceso incluido en las cargas que realiza el Servicio de Tecnología y Sistemas.

Hay ocasiones en las que el proceso de dar de baja un libro o revista, asociado a un registro e, no se hace de forma automática, hay que hacer todo el proceso de forma manual, para lo que hay que seguir unos pasos establecidos para que esta acción quede reflejada correctamente en todas nuestras herramientas.

- Dar de baja el título en SS
- Comprobar si es el único título de ese recurso o hay otros títulos. Si es el único hay que dar de baja también el recurso. Si hay más, se dejará la suscripción del recurso.
- Ver cómo está el bibliográfico en nuestro catálogo, si solo tiene ese acceso o hay más accesos.

Solo tiene ese acceso:

1. Se pone una d en el bibliográfico
2. Se desliga el registro c del registro e, paso necesario para poder borrar el bibliográfico, siguiendo el proceso:
Anotar el número del registro c, para recordarlo durante la operación.
Se despliega el menú y se elige la función *Relacionado recursos (e)*. Aparecerá el nombre del recurso al que está asociado el fondo.
Se abre el recurso picando dos veces sobre él y aparecerán los registros de fondos de todas las publicaciones asociadas.
Se despliega el menú que presenta y se elige Fondos asociados y aparecerán los títulos y números c de todos los registros asociados.
Se elige el fondo que se quiere disociar, buscándolo por título y número c.
Se busca el botón que pone eliminar fondo relacionado.
Se pica y aparecerá la pregunta ¿Desligar el fondo del recurso?
Se le dice que sí y se cierra la pantalla abierta.
Se comprueba que efectivamente se ha disociado, yendo a fondos, yendo a *Relacionado recursos* (que se verá que no hay) volviendo a fondos.
Se borra el registro c del fondo que se ha disociado y se cierra el registro.
3. Una vez comprobado que está desligado, se borra el registro c.

Tiene otros accesos:

1. Se deja el bibliográfico como está
 2. Se desliga el fondo del registro e, como se explica en el apartado anterior.
 3. Una vez comprobado que está desligado, se borra el registro c.
- Cuando ya esté borrado el registro c, hay que avisar al Servicio de Gestión de las Colecciones, para que finalicen las operaciones de cancelación de la suscripción en sus herramientas.

5

Adquisición de recursos electrónicos y gestión de pedidos

Registros de licencias en ERM

PROCESO DE ADQUISICION Y MÓDULO DE ADQUISICIONES EN MILLENNIUM PARA RECURSOS ELECTRONICOS

1. **Qué es el recurso electrónico** (bibliográficamente y comercialmente)
2. **Modelos de adquisición**
 - Sólo suscripción
 - Suscripción con opción a compra
 - Compra
 - Derechos de acceso / archivo
3. **Nociones administrativas básicas del módulo para el registro de pedidos de un recurso electrónico**
4. **A qué se hace un pedido en Millennium y cómo**
 - Base de datos
 - Revista suelta o individual
 - Libro suelto o individual
 - Paquete comercial de revistas
 - Paquete comercial de libros
 - Colección de revistas de un editor / agregador (plataforma)
 - Colección de libros de un editor / agregador (plataforma)
5. **Datos principales del registro de pedido**

Campos fijos

- Tipo de adquisición
- Código 1
- Precio estimado
- Fondo presupuestario
- Formato
- Tipo de pedido
- Ubicaciones
- Proveedor
- Estado

Campos variables

- Motivo Adquisición: Año
- Pedido por: Bca.
- Pedido general: Cód. núm. de bbt-
Qué es y cómo se ha hecho-
Proveedor (todo seguido y sin
guiones) Ej: **600revdir2013Karger**
- Notas (n y z)
- Acceso: TIERS; número de usuarios
- Vigencia
- Colección Revistas (paquete o
colección comercial)
- Derechos de archivo

Campo pagado y facturación

Ejemplo de campos principales de un registro de pedido para un recurso electrónico:

Tipología y característica de cómo es la adquisición

Se introduce la divisa original y Millennium hace la conversión

Código centro que tramita la adquisición e- y recibe la factura

Divisa real del precio

Quando sea suscripción- compra y el recurso ya no se renueva especificar a qué años se va a tener acceso según lo acordado y pagado.

QUIEN emite la factura

Qué biblioteca o servicio hace la gestión de la adquisición

The screenshot shows a software window titled 'o12267491' with a menu bar (Fichero, Modificar(e), Ver, Ir(g), Herramientas, Ventana (i), Ayuda) and a toolbar. The main area displays acquisition details for 'American behavioral scientist (Beverly Hills)'. A table below contains the following data:

TIPO ADO	r SUSCRIPCIÓN-COMPRA	PRECIO EST	EU 1.333,70	UBICAC REC	1
UBICACION	080 Bca.Digital Complutensis	FORMATO	e EN LINEA	UBICAC FAC	1
FECHA CAT	- -	FONDO	09037 090Revistas090GRAL	ESTADO(P)	f REV.NO COMP
RECLAMO	-	FECHA PED	03-04-2013	UBIC TEMP	
EJEMPLARES	1	NOTA PED	-	PROVEEDOR	sage SAGE
CODIGO1	e REC. ELECTRON.	TIPO PED	s SUSCRIPCION	IDIOMA	
CODIGO2	-	ACCION REC	-	PAIS	
CODIGO3	l GEST.COLECCION	FECHA REC	- -	VOLUMENES	0
CODIGO4	z SUPRIMIR OPAC				

Additional fields shown below the table:

- MOTIVO ADO: 2013
- DIVISAS: gbp1116.00
- NOTA: Adquisición directa con: Sage
- NOTA: Facturado en o1211067x
- PEDIDO POR: Bca. CPS
- HISTORICO: 2012: 1.063 GBP//
- Derechos de Archivo: 2012-

Registros que intervienen en la gestión de recursos e-:

Título suelto de revista de un editor del que no tenemos más títulos e- en la UCM

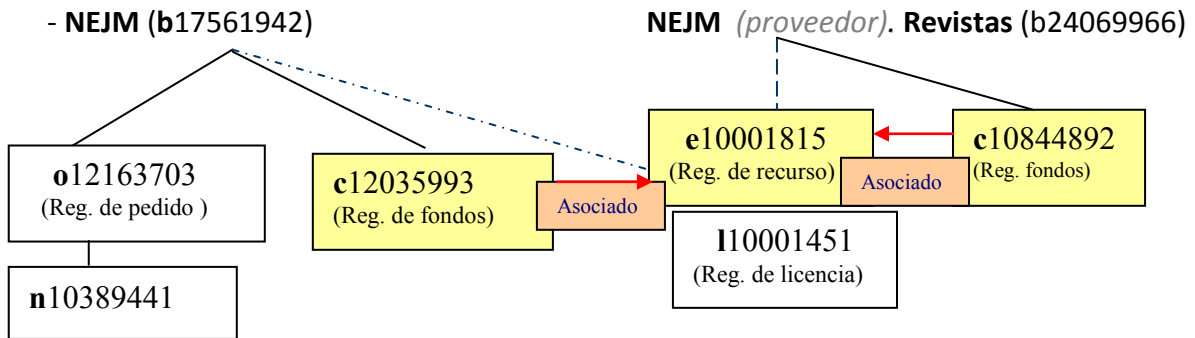

Títulos sueltos: comprados título a título de varias revistas del mismo editor en la UCM

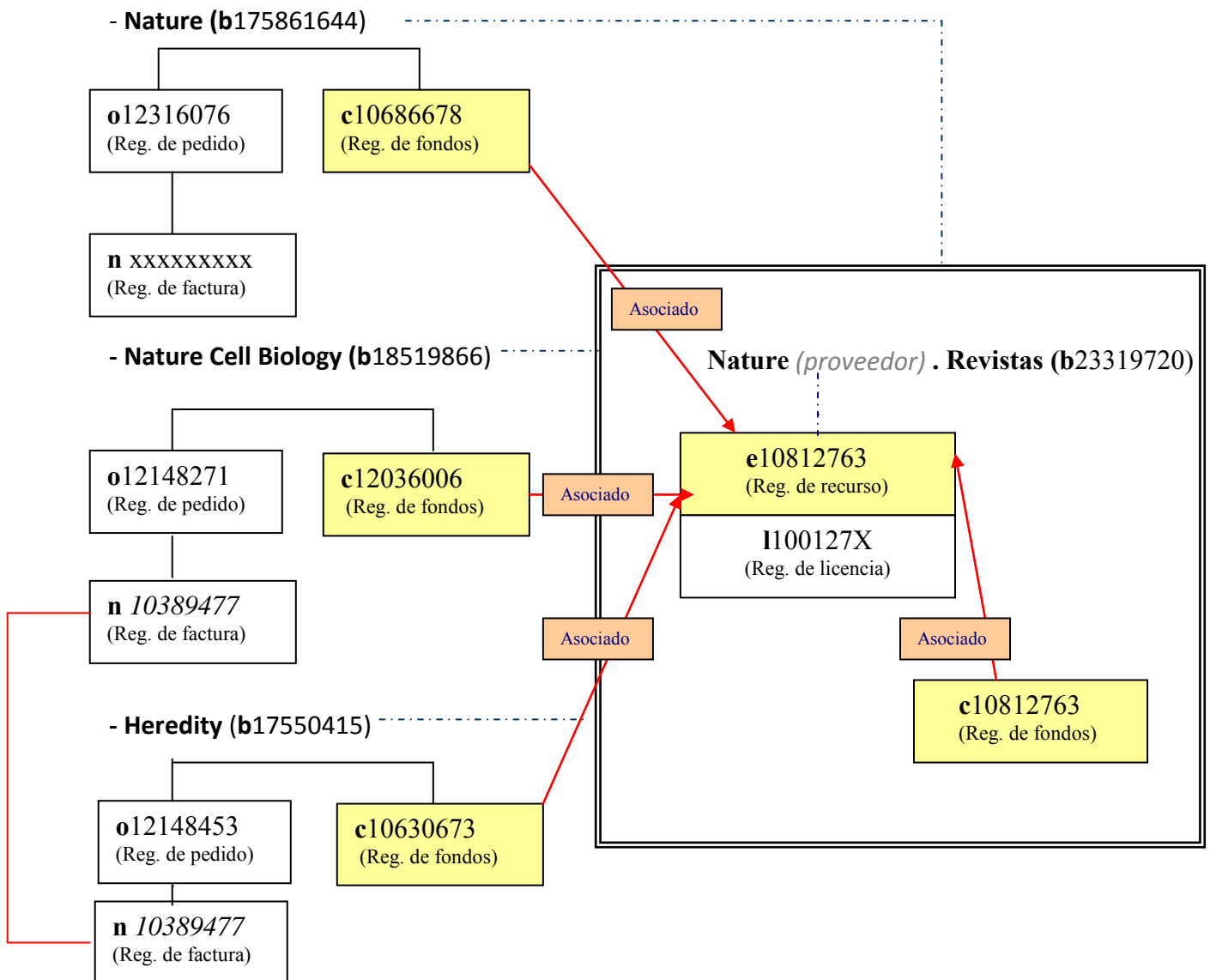

Colección de revistas del mismo editor con precio individualizado por título

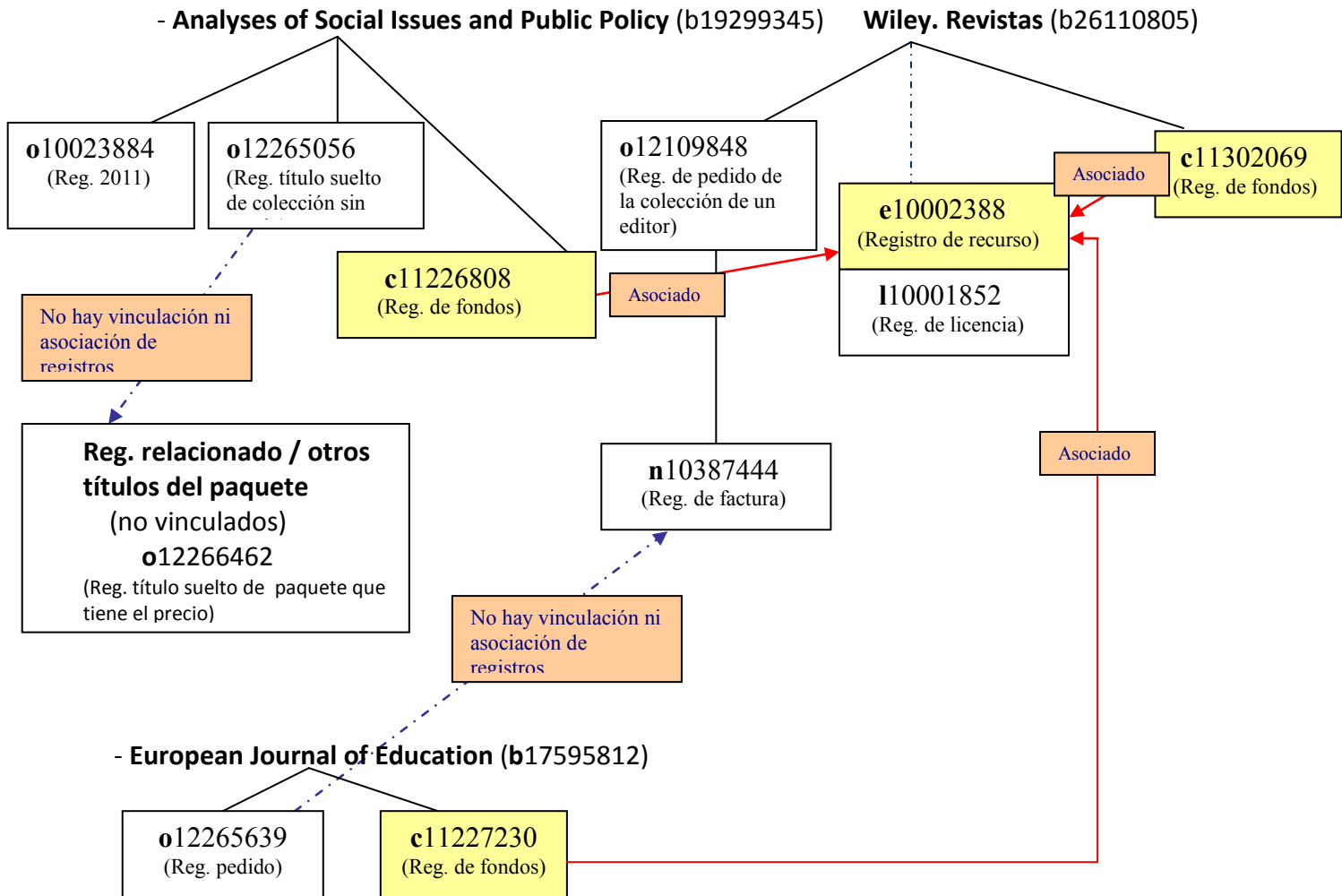

Colección de revistas del mismo editor con precio de colección

a) No hay precios individualizados de títulos dentro de la misma colección (ej. Freedom Collection)

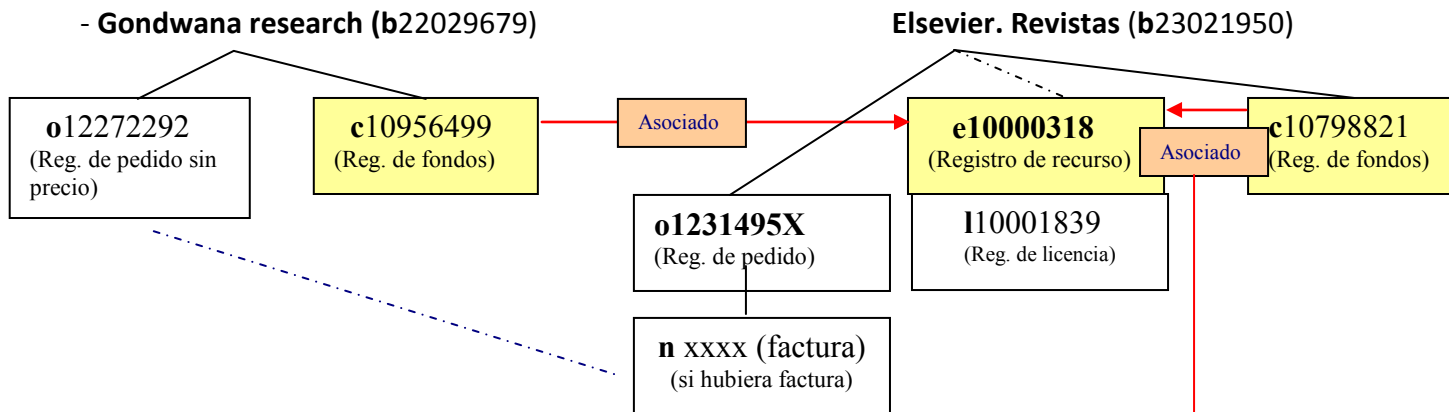

b) títulos sueltos del mismo editor pero de otra colección (ej. Veterinary Clinics)

- **The veterinary clinics of North America. Equine practice (b17674372)**

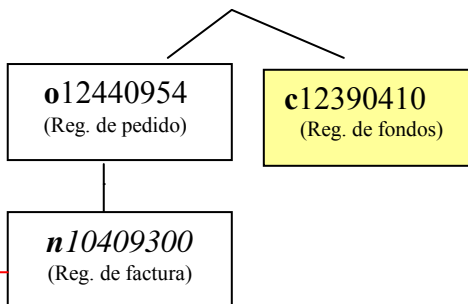

- **The veterinary clinics of North America. Exotic animal practice (b20151962)**

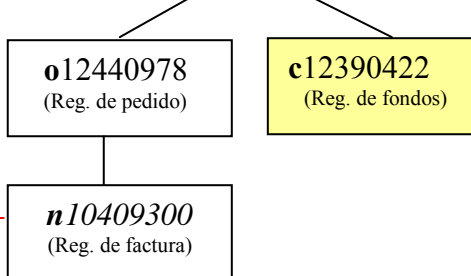

Bases de datos

a) Base de datos referencial

- SABI (b12335198)

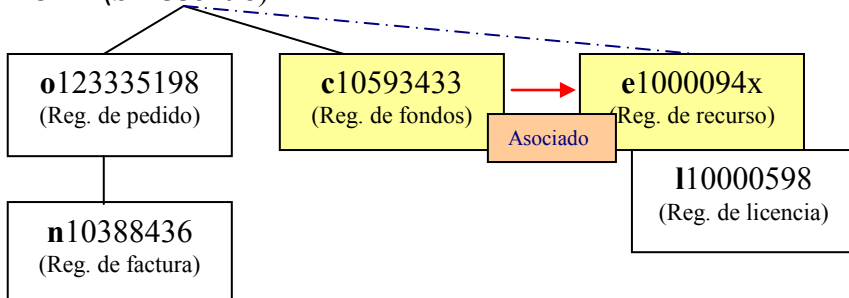

b) Base de datos con texto completo

- CINAHL with full text (b19740190)

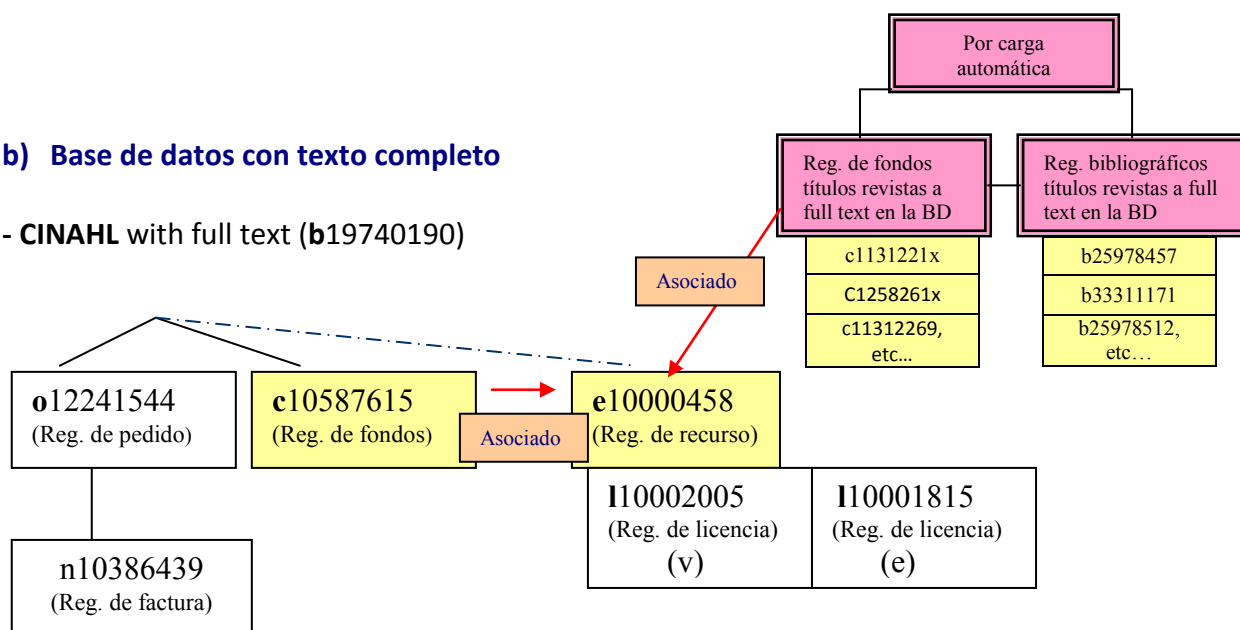

Un libro de un editor del que no tenemos más libros e- en la UCM

- Harrison principios de medicina interna (b23248154)

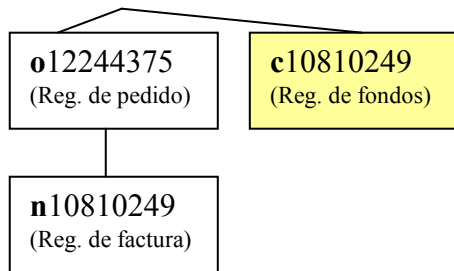

McGraw Hill. Libros. Harrison Medicina (b33351168)

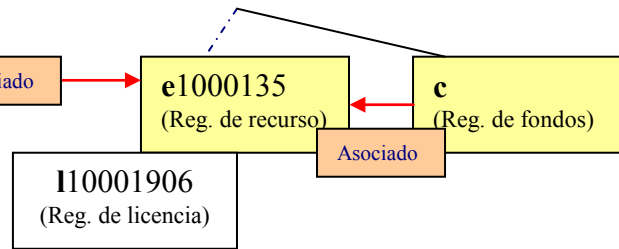

Varios libros del mismo editor /plataforma adquiridos sueltos

- Wheater's histología funcional (b26020907)

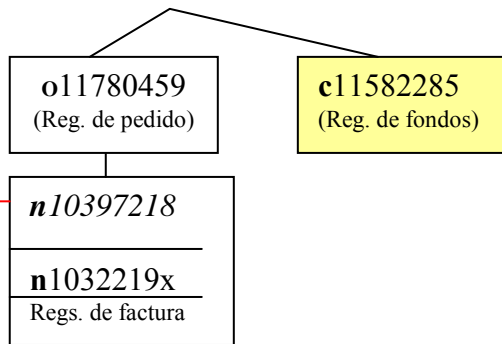

- Tratado de cirugía (b27482893)

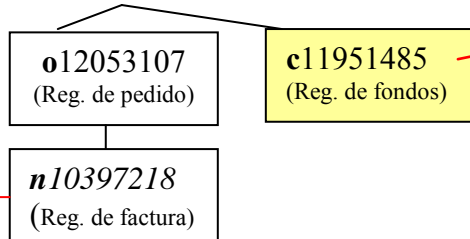

- Gray Anatomía para estudiantes (b26350919)

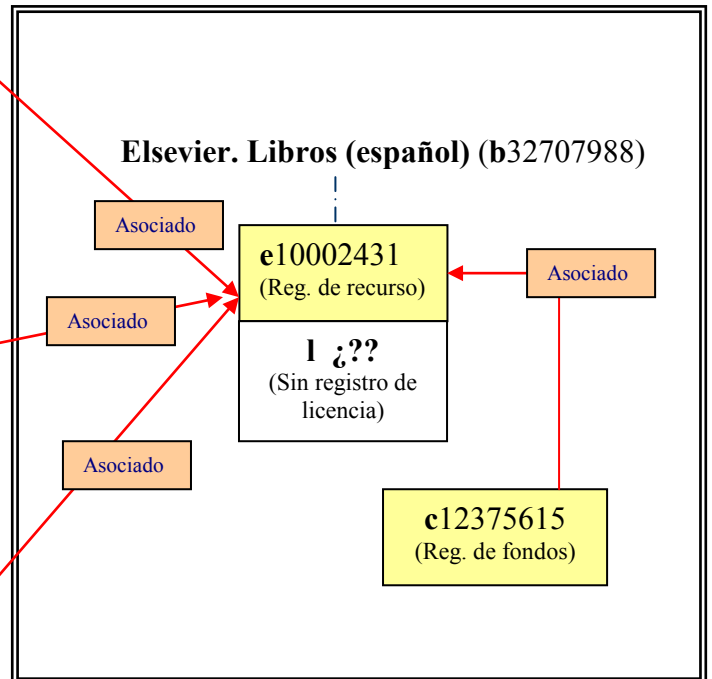
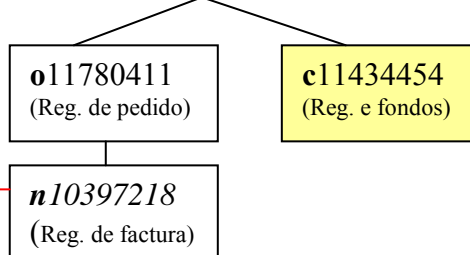

Libros de distintos editores comprados sueltos y en colección en la misma plataforma

Handbooks of pragmatics (b32684630)

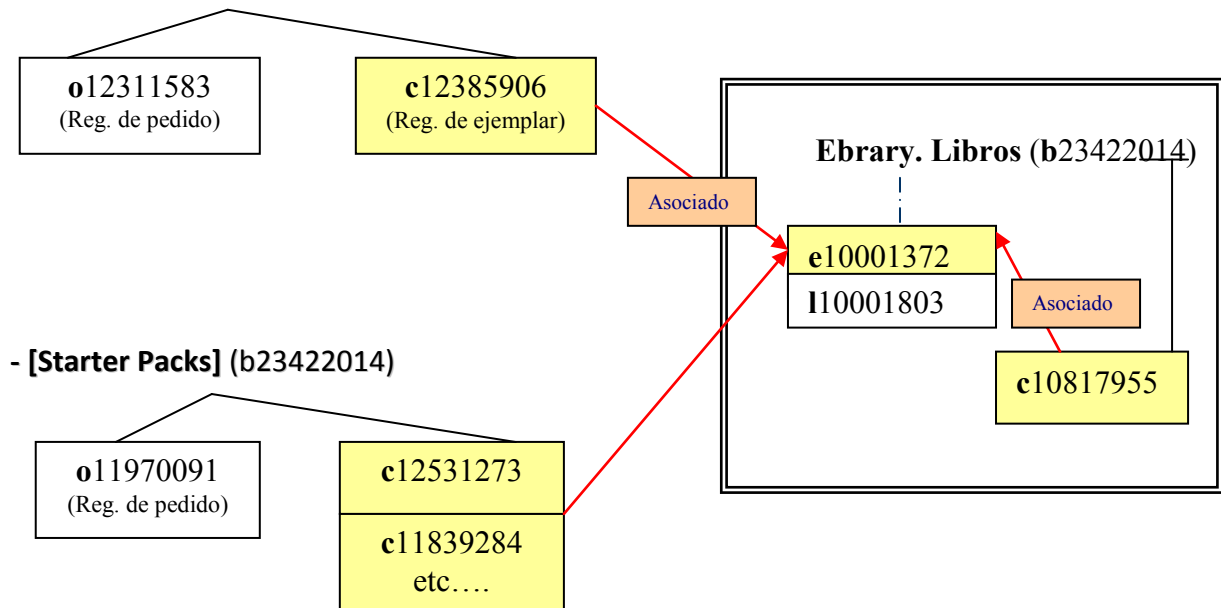

RESUMIENDO: ¿A qué producto electrónico se le hace un pedido?

BASE DE DATOS: un pedido al bibliográfico de la misma

LIBROS:

- 1) Adquisición de un **título suelto**: tiene un pedido al título individual.
- 2) Adquisición de **varios libros sueltos con precio individual para cada título**: hay un pedido por cada título individual.
- 3) Adquisición de una **colección de libros con precio unitario de colección y sin precios individuales de título**: tiene un solo pedido que va al bibliográfico de la colección y no se hacen pedidos individuales de los títulos.
- 4) Adquisición de una **colección comercial de libros con precio unitario por título**: tiene varios pedidos. Un pedido al bibliográfico de la colección (que será el que se facturare) + pedidos individuales a cada bibliográfico de cada título, con su precio (en el campo de precio estimado) que no se facturarán, ya que sólo son pedidos informativos.

REVISTAS:

- 1) Adquisición de **un título suelto de revista**: hay un pedido al bibliográfico del mismo
- 2) Adquisición de **varias revistas sueltas con precio individual para cada título**: hay un pedido por cada título individual
- 3) Adquisición de una **colección (comercial o simple agrupación) de revistas con precio unitario de colección y sin precios individuales para cada revista**: hay un solo pedido que va al bibliográfico de la colección y pedidos individuales de los títulos de las revistas con 0,00 en el campo de precio estimado.

Estos pedidos de los títulos individuales serán *optativos*. No obstante, cuando esos títulos individuales contabilicen y formen parte del gasto mínimo o haya condiciones especiales para ellos en licencia, entonces **serán obligatorios**.

- 4) Adquisición de una **colección comercial de revistas con precio unitario por título**: tiene varios pedidos. Un pedido para la colección (que será el que se facture) + pedidos individuales por cada revista con su precio (en el campo de precio estimado) y que no se facturarán ya que sólo son pedidos informativos.

GESTIÓN DE RECURSOS ELECTRÓNICOS EN MILLENIUM ERM:

Registros de licencia

Introducción

Un **acuerdo de licencia para un recurso electrónico**: es un contrato que establece los términos bajo los cuales un licenciador concede una *licencia* o permiso a un licenciado para el uso de ese recurso electrónico. La propiedad en todo momento continua siendo del otorgante. Las licencias de recursos electrónicos son, por tanto, documentos acordados, en principio, por dos partes donde se establecen unas condiciones de uso que el que compra o suscribe se compromete a cumplir, a cambio de otras condiciones que el proveedor se compromete a dar, estableciéndose así unas garantías legales para ambas partes.

Estos contratos o licencias, que los proveedores electrónicos requieren en algunas ocasiones, tienen también su reflejo en el módulo ERM de Millennium, a través del registro de licencia (registro I).

En la BUC tenemos en cuenta dos aspectos:

- 1) De una parte, el tema legal de lo que significa una licencia de recurso electrónico y que afecta:
 - Al concepto, implicaciones y compromiso de la misma
 - A las partes que hay que identificar en una licencia
 - A los términos que hay que identificar en la licencia

- 2) De otra parte, al aspecto del proceso técnico en el sistema. Es decir, a los registros de licencia en Millennium para que reflejen en todo momento la situación administrativa y jurídica del recurso a la hora de poner los datos en los campos respectivos.
 - Campos fijos
 - Campos variables

1) Delimitación de lo que son las licencias de recursos electrónicos en la biblioteca

Concepto y significado de una licencia de RREE

Qué es una licencia: un permiso de uso que el licenciador cede al licenciado donde se establecen:

- **Las condiciones de uso** para la parte contratante
- **Los derechos** que tienen ambas partes
- **Obligaciones** que tienen que cumplir ambas partes

Por tanto, en una **licencia de uso**, el titular de los derechos patrimoniales y de copyright otorga a otros lo que pueden y no pueden hacer, expresando en el documento los límites y alcance del uso con respecto a:

- copia
- reproducción
- modificación
- traducción y adaptación
- beneficio económico

Tipos de licencias

Licencia click-on: aceptación tácita de las condiciones en el momento de acceder a la web del proveedor electrónico o antes del entrar al recurso. Es el usuario final el que acepta las condiciones de uso.

Licencia–contrato escrito: aceptación expresa de las condiciones a través de un documento firmado por ambas partes, siendo una la institución (la Universidad) y la otra la empresa proveedora del acceso.

Clasificación de las licencias

Licencia nacional: firmada por un organismo de la administración central que representa a priori a otras instituciones públicas, o a posteriori si luego se van sumando. Ahora bien, aunque las condiciones que se fijan y acuerdan son iguales y aceptadas para todos los miembros, la aportación económica puede variar según la institución de que se trate. (*FECyT/Thomson para el Web of Knowledge*).

Licencia institucional: cada institución y de forma individual, firma su propio acuerdo con el proveedor electrónico. (*UCM/ NPG para Nature*)

Licencia consorciada: una asociación formada por distintas instituciones y con personalidad jurídica propia, firma el acuerdo (el consorcio representa a todos). (*Madroño /Elsevier para Freedom Collection*)

Licencia abierta: una agrupación de distintas instituciones que se van sumando de manera independiente a un acuerdo que ha diseñado el proveedor electrónico y que favorece a cada una de las partes por separado. A diferencia de la licencia consorciada, aquí cada institución se representa a sí misma para conseguir unas mejores condiciones económicas. (*UCM /Springer para revistas Springer 2014*)

Partes que deben distinguirse de una licencia

- Identificación / especificación de las partes: licenciado y licenciador
- Fecha en que se hace efectivo el acuerdo y duración del mismo
- Contenido de la licencia: *materiales licenciados*. Producto + modelo de suscripción / compra
- Descripción del acceso y del uso permitido
- Obligaciones del licenciado y del licenciador (derechos de propiedad y confidencialidad)
- Especificación de los derechos de archivo (si lo hay)
- Especificación de las restricciones
- Derechos del licenciado
- Temas de seguridad
- Términos y terminación del contrato
- Garantías e indemnización. (Jurisdicción)
- Anexos: términos de precios, Especificación de los precios anuales, % incremento anual, Tasa/s de acceso, etc.
- Adendas y enmiendas: modificaciones o añadidos al contrato vigente

Términos principales que aparecen en una licencia

- **Licenciador [*licensor*]:** concedente del uso de una licencia (proveedor electrónico)
- **Licenciado [*licensee*]:** concesionario, titular del uso de la licencia (institución)

- **Usuarios autorizados [authorized users]:** miembros de la institución licenciataria (permanentes, contratados y transitorios) que tengan permiso para acceder a la red segura tanto desde la institución como desde el domicilio particular. (*profesores, personal y estudiantes*)
- **Usos autorizados [authoried uses]:** usos permitidos del material, especificados en el acuerdo de licencia siempre que se respete el “uso justo” y las leyes de propiedad intelectual.
- **No exclusivo [non-exclusive]:** los derechos de uso de los materiales licenciados no se restringen al licenciataria; pueden otorgarse a terceros.
- **Materiales licenciados [licensed materials]:** recursos e- especificados en un anexo de licencia. Incluyen datos textuales, numéricos, estadísticos, índices, gráficos, imágenes, metadatos.
- **Derechos de propiedad intelectual [intellectual property rights]:** conjunto de derechos que la ley confiere al autor de una obra registrada.
- **Seguridad [security]:** medios para protegerse contra el uso no autorizado y para prevenir el acceso no autorizado.
- **Red segura [secure network]:** red accesible para usuarios autorizados mediante su validación.
- **Cesión [assignment]:** transferencia de todos o parte de los derechos y/u obligaciones contractuales a otra parte.
- **Confidencialidad [confidentiality]:** reserva que deben tener los individuos u o rganizaciones identificados en la licencia respecto de los términos contenidos en esta. *No revelar.*
- **Acceso perpetuo [perpetual access]:** derecho permanente y continuo para acceder a la información digital después de la terminación del acuerdo de licencia.
- **Materiales para cursos [course packs, electronic reserve, course reserves]:** conjunto parcial, seleccionado entre los materiales licenciados (p.e. capítulos de libros, artículos, resúmenes, etc.) que el licenciataria almacena con fines didácticos en una red segura para uso de los estudiantes en una clase o con cursos específicos. *Reservas, paquetes.*
- **Uso comercial [comercial use]:** utilización de los materiales licenciados con el propósito de obtener un beneficio económico (venta, reventa, transferencia, alquiler u otra forma de explotación). No se considera uso comercial a la recuperación de costos o al uso en el curso de una investigación financiada por una entidad privada.
- **Uso justo [fair use]:** derecho a usar los materiales con copyright con ciertos propósitos, tales como crítica, comentario, noticia periodística, enseñanza, investigación y estudio.
- **Copias [digital copies]:** reproducciones de partes del material licenciado.
- **Derechos de archivo / Copia de archivo [archival rights archive/ back up copy]:** copia del material incluido en la licencia para mantenerlo archivado mientras dura el término de la misma o a perpetuidad si así se ha acordado.
- **Dirección IP [IP address]:** identificador único de los ordenadores/servidores y /o redes conectadas a Internet.
- **Firma autorizada [authorized signature]:** firma de una persona con autoridad y poder para representar y comprometer legalmente a las partes.
- **Esquema de pago [payment schedule]:** intervalos para el pago del arancel estipulado por el uso de la licencia. *Se detalla en el anexo.*
- **Contravención [breach]:** ruptura de un compromiso o el incumplimiento de una obligación acordada. *Conlleva multa, infracción o sanción*

2) Cómo gestionar una licencia en la BUCM

La gestión de una licencia se hace en dos procesos: un proceso administrativo y un proceso técnico. El primero se lleva a cabo y en paralelo al momento de la adquisición. Se pide al proveedor un borrador de la licencia que habría que firmar para ver qué condiciones hay que cumplir.

Una vez finalizada la negociación y aceptado el acuerdo, la segunda fase es el proceso técnico del registro de licencia en el ERM.

Trámite administrativo

La responsabilidad del acuerdo y de la gestión administrativa de la licencia corresponderá al responsable del Servicio o del Centro (Jefe del Servicio y/o Director de la Biblioteca). Los pasos a seguir son:

1. Leer muy detenidamente la licencia y consultar al SGC
2. Comprobar que lleva todos los datos legales: UCM, nombre del producto, especificación de IPs, condiciones de acceso (ilimitado o nº de usuarios), contenidos bajo licencia, etc.
3. Comprobación de fechas
4. Vigencia de la licencia
5. Usos permitidos y no permitidos
6. Requisitos técnicos
7. Requisitos de seguridad
8. Qué dice sobre el préstamo interbibliotecario
9. Qué dice sobre los derechos de archivo
10. Qué dice sobre el derecho de acceso perpetuo / continuo
11. Qué dice sobre la integración de registros en el OPAC con registros MARC21
12. Qué dice acerca de proporcionar estadísticas de uso (COUNTER)
13. Comprobar los Anexos
14. Garantías e indemnización (jurisdicción competente)

Trámite:

1. Antes de la firma informar al Servicio de Gestión de las Colecciones que se va a proceder a la aceptación de la licencia
2. Firmar por la autoridad competente:
 - a. si la licencia es tramitada por el SGC, firmará el Vicerrector de la Biblioteca
 - b. si la licencia es tramitada por una Facultad, firmará el Decano correspondiente
3. Envío por correo-e al proveedor, con copia al SGC, de un archivo pdf de la licencia firmada para procurar que abran el acceso cuanto antes.
4. Envío por correo postal de original y copia firmada al proveedor y pedir copia devuelta con su firma.
5. Cuando llegue la copia firmada ya por las dos partes, archivarla debidamente y remitir copia escaneada en un archivo pdf al SGC.

Registro de licencia en Millennium ERM

El registro de licencia (l) proporciona la información detallada sobre las condiciones de acceso que figuran en el contrato o acuerdo, información concerniente a los usuarios autorizados, número de usuarios simultáneos, método de validación permisos y restricciones de uso, tanto para el bibliotecario como para el usuario final.

Como en todos los módulos de Millennium, la información se estructura en campos de longitud fija y campos de longitud variable. Lo único a tener en cuenta es que no son campos MARC.

1.1. Campos de longitud fija

CAMPO	DESCRIPCIÓN	CARACTERÍSTICAS
CONFIDENCIAL	Código alfanumérico que proporciona información sobre las partes de la licencia que son confidenciales	Los valores posibles disponibles actualmente son: -: Ninguno c: Confidencial u: Desconocida n: No p: Sólo precio
AUTORRENOVACIÓN	Código alfanumérico que indica si la licencia se renovará automáticamente cuando llegue la fecha de expiración	Los valores posibles disponibles actualmente son: y: Si n: No
ESTADO	Código alfanumérico que informa del estado de la licencia según esté el contrato vigente o finalizado	Los valores posibles disponibles actualmente son: -: Ninguno e: Expirada v: Válida
TIPO	Código alfanumérico que indica el tipo de la licencia en función de la institución que firma	Los valores posibles disponibles actualmente son: -: Ninguno x: Abierta (gratis) c: Consorcio s: Licenc. UCM y: Restringida (Dpto. Facultades) n: Lic. nacional
ACCESO PERPETUO (AL SERVIDOR DEL PROVEEDOR)	Código alfanumérico que informa de si la licencia garantiza y permite el acceso perpetuo en línea al recurso	Los valores posibles disponibles actualmente son: -: Ninguno n: No u: Desconocido y: Sí
SUMINISTRO CONSERVACIÓN	Código alfanumérico que indica si el proveedor que ofrece la licencia proporciona los contenidos que se han suscrito en un soporte físico (CD, DVD, cintas magnéticas, en un fichero, etc.)	Los valores posibles disponibles actualmente son: -: Ninguno n: No u: Desconocido y: Sí
GARANTÍA	Código alfanumérico que indica el tipo de garantía proporcionada por la licencia	Los valores posibles disponibles actualmente son: -: Ninguna f: Completa d: Distribuida(entre las partes) l: Limitada u: Desconocida
ACCESIBILIDAD	Código alfanumérico que indica si la licencia garantiza el acceso al recurso a las personas discapacitadas	Los valores posibles disponibles actualmente son: -: Ninguno n: No u: Desconocida y: Sí
INDEMNIZACIÓN	Quien indemniza en caso de incumplimiento por las partes	Los valores posibles disponibles actualmente son: -: Ninguna w: Institución p: Proveedor m: Ambos u: Desconocida

CAMPO	DESCRIPCIÓN	CARACTERÍSTICAS
LEY APLICABLE	Establece la legislación que se va aplicar en caso de una acción legal	Los valores posibles disponibles actualmente son: -: Ninguna n : País-Proveedor w : País -Institución
OCULTAR	Código alfanumérico que sirve para indicar los registros que no se desea que se visualicen en el opac.	Los valores posibles disponibles actualmente son: -: Visualizar n : No visualizar
FORMATO DE LICENCIA	Código alfanumérico que informa sobre el soporte físico en que están redactados los términos y condiciones de la licencia	-: Ninguno i : Impresa o : Click-on r : Reg. en línea (activar)
DERECHOS DE ARCHIVO	Código alfanumérico que refleja si se adquieren derechos de acceso a los contenidos suscritos una vez finalizada la licencia	-: none n : no s : sí
CÓDIGO LICENCIA 3	Sin definir	
USUARIOS SIMULTÁNEOS	Código numérico que informa del número de usuarios simultáneos que pueden acceder al recurso	Usuarios ilimitados: 9999
PERÍODO DE GRACIA (BREACH CURE)	Código numérico que informa del período de tiempo que el proveedor fija para la notificación por incumplimiento de contrato	
FECHA COMIENZO CONTRATO	Fecha de inicio del contrato	El formato de este campo debe ser dd-mm-aaaa
FECHA FIN CONTRATO	Fecha de fin del contrato	El formato de este campo debe ser dd-mm-aaaa

1.2. Campos de longitud variable

CAMPO	DESCRIPCIÓN	CARACTERÍSTICAS
e LICENCIADO	Institución que firma el contrato	Máximo 10000 caracteres alfanuméricos
r LICENCIADOR	Empresa que otorga la licencia	Máximo 10000 caracteres alfanuméricos
o NEGOCIADOR	Representante de la institución que negoció el contrato de la licencia (Ej. SGC, Madroño, CEE, BBA, MED)	Máximo 10000 caracteres alfanuméricos
i TÉRMINOS ESPECIALES	Descripción de las condiciones especiales del contrato	Máximo 10000 caracteres alfanuméricos
y UBICACIÓN LICENCIA (A RELLENAR POR SGC)	Localización virtual donde se conserva la licencia. URL del gestor de licencias	
n NOTAS LICENCIA	Nota en la que se puede incluir información relativa a la licencia	Máximo 10000 caracteres alfanuméricos

CAMPO	DESCRIPCIÓN	CARACTERÍSTICAS
a MÉTODO AUTENTIFICACIÓN (SE VISUALIZA EN OPAC)	Modo de validación de los usuarios	Máximo 10000 caracteres alfanuméricos Ej.: Dirección IP
f DISPONIBLE DESDE (SE VISUALIZA EN OPAC)	Ubicaciones desde dónde se puede acceder al recurso	Máximo 10000 caracteres alfanuméricos Ej.: Interior y exterior del campus o sólo desde el campus
u RESTRINGIDO A (SE VISUALIZA EN OPAC)	Tipos de usuarios que pueden acceder al recurso. Campo con valores múltiples	Máximo 10000 caracteres alfanuméricos
k ACCESO REMOTO	Método de acceso remoto al recurso	Máximo 10000 caracteres alfanuméricos Ej.: Vía Proxy
l REQUISITOS DE AVISO	Hacer constar los requisitos que el proveedor exige que se cumplan a la hora de que la biblioteca comunique decisiones importantes. Ej. La cancelación o la no renovación de un recurso	
t USOS PERMITIDOS (SE VISUALIZA EN OPAC)	Descripción de las acciones o usos permitidos a los usuarios. Campo con valores múltiples	Ejemplos: Descargas e impresiones de porciones razonables para uso personal Impresiones para cursos
v USOS NO PERMITIDOS (SE VISUALIZA EN OPAC)	Descripción de las acciones o usos no permitidos a los usuarios. Campo con valores múltiples	Envío a terceros externos a la institución
w USOS PERMITIDOS (BIBLIOTECA)	Descripción de las acciones o usos permitidos a la biblioteca de la UCM. Campo con valores múltiples	Ejemplos: Préstamo interbibliotecario
x USOS NO PERMITIDOS (BIBLIOTECA)	Descripción de las acciones o usos no permitidos a la biblioteca de la UCM. Campo con valores múltiples	Ejemplos: Uso comercial y productos derivados
z ALERTA GESTIÓN DE RECURSO	Este campo debe introducirse cuando se desea generar un aviso de alerta específico (sobre la marcha) para un recurso en concreto. Puede contener la siguiente información: Nombre Fecha del evento Fecha del campo fijo de la licencia en el que se basa el aviso Enviado a Asunto Cabecera Pie	Máximo 10000 caracteres alfanuméricos
c AVISO DE ALERTA	Este campo automáticamente cuando se genera y envía un aviso de alerta. Contiene información de la fecha en que fue enviado y su contenido: Nombre Fecha del evento Fecha del campo fijo de la licencia en el que se basa el aviso Enviado a Asunto Cabecera Pie	

6

Incidencias

Recursos en pruebas

Evaluación de recursos electrónicos

Resolución de incidencias

En algunas ocasiones, puede ocurrir que un recurso electrónico no funcione o presente cualquier tipo de problema de acceso o sea necesario hacer alguna comprobación cuando un usuario comunica una presunta incidencia.

Se seguirá un procedimiento normalizado para la resolución de las incidencias de acceso, que se describe a continuación:

Hay dos puntos generales que se deben tener en cuenta:

- Hay diferentes tipos de incidencias y cada tipo requiere una forma diferente de resolución.
- Las incidencias deben resolverse por la biblioteca que gestiona el recurso, la que lo contrata directamente.

Comunicación de incidencias

Una incidencia puede ser comunicada por un usuario o ser detectada por las personas que trabajan en alguna de las bibliotecas y servicios bibliotecarios.

- a) Si la incidencia es detectada dentro de la unidad (biblioteca o servicio central) que gestiona el recurso, pasar al apartado “Investigación de incidencia”.
- b) Si la incidencia se detecta desde otra unidad bibliotecaria, se debe rellenar el formulario existente en la web de la BUC para incidencias, marcando la opción de tipo de incidencia “Acceso a recursos electrónicos”. Este formulario se recibe en SIADI (Servicio de Información y Apoyo a la Docencia y a la Investigación), que lo reenviará a la unidad bibliotecaria que gestiona el recurso.
- c) Los usuarios comunican incidencias por distintas vías. Se les recomendará siempre hacerlo a través del mismo formulario en la web de la BUC. En cualquier caso, si esta incidencia se refiere a un recurso gestionado por la misma biblioteca, se pasará a las personas responsables, que continuarán el procedimiento (apartado “Investigación de incidencia”). Si el recurso se gestiona en otra biblioteca o en el Servicio de Gestión de las Colecciones, se le pedirá al usuario que rellene el formulario; en su defecto, lo rellenará el personal bibliotecario al que le sea comunicada dicha incidencia.



Investigación de la incidencia

Una vez recibida una incidencia y redirigida, en su caso, al servicio o a la biblioteca de centro responsable del recurso, se deberá investigar la causa, para proceder a su resolución.

Las incidencias y causas más habituales de las incidencias son:

- Incidencias más frecuentes:
 - No hay acceso a un recurso (al recurso completo)
 - No hay acceso a una parte de un recurso (un título de revista, p.e.), aunque el resto está accesible
 - No se puede acceder desde fuera del campus, aunque desde dentro sí
 - No aparece el recurso o el título en las herramientas de consulta de la BUC

- Causas más frecuentes:
 - No se ha adquirido
 - No se ha renovado
 - No se ha pagado
 - La URL o la ruta no es correcta; la URL ha cambiado
 - La ruta no está bien escrita en las herramientas de la BUC
 - El proveedor no ha activado el recurso
 - El proveedor electrónico ha cambiado o migrado la plataforma y no ha informado; o ha informado y la biblioteca no ha realizado las acciones necesarias (configuraciones, cambios de URLs)
 - El recurso se ha renovado con otro proveedor electrónico (en otra plataforma) y no se ha cambiado la URL en las herramientas de la BUC
 - Las IPs de la UCM que tiene activadas el proveedor electrónico son incorrectas
 - El usuario trata de acceder a una parte de un recurso no incluida en la cobertura contratada
 - El recurso requiere activarse en la web del proveedor electrónico o requiere el envío de licencia firmada y no se ha hecho aún

- El recurso se ha contratado con un número limitado de usuarios simultáneos o concurrentes: cuando el usuario ha intentado acceder, estaban todos ocupados
- La revista se ha transferido de un editor o proveedor electrónico a otro y la biblioteca no disponía de esta información
- La revista, de una base de datos agregada, ya no está disponible en la misma y a ún no se ha efectuado una carga desde Serials Solutions al catálogo que actualice esta información
- El comunicante de la incidencia ya no es usuario UCM autorizado
- El recurso necesita contraseña y no disponemos de ella o es incorrecta
- El ordenador desde donde se intenta acceder no tiene los requisitos técnicos necesarios, está desconectado de la red o e stá en la red administrativa y no puede descargar alguna aplicación necesaria
- Hay un problema técnico de red

En general, se debe tener en cuenta que algunas incidencias son en realidad “falsas incidencias”. Un usuario puede creer que es posible acceder a un recurso y, sin embargo, no estar adquirido por la BUC o no entrar en la cobertura contratada. Por lo tanto, cualquier presunta incidencia comunicada por un usuario se investigará siguiendo las pautas que resumimos a continuación, sin dar por hechas las afirmaciones de este.

Proceso general de las incidencias más comunes

Véase la tabla siguiente:

No hay acceso a un recurso o a una parte de un recurso				
Incidencia en detalle	Acción 1	Acción 2	Acción 3	Variantes
Cuando se pincha en el enlace en alguna de las herramientas de consulta (catálogo, página de Colecciones-e de la web de la BUC, BUCEA), el enlace no funciona (no lleva al recurso)	Se comprobarán y corregirán, en su caso, las URLs en los diferentes módulos de Millennium y/o en Serials Solutions, dependiendo del caso	Se verificará que la URL del recurso está dada de alta en la tabla WAM del proxy		Revisar sintaxis completa de la ruta
Cuando se pincha en el enlace en alguna de las herramientas de consulta (catálogo, página de Colecciones-e de la web de la BUC, BUCEA), se dirige a la web del recurso correctamente, pero aparece un mensaje en el que se dice que la UCM no tiene permiso de acceso	Se comprobará que la UCM tiene derecho de acceso al recurso, título, etc.; es decir, que se ha adquirido (o renovado); incluso si la factura está pagada	Si el recurso está adquirido (o renovado) y pagado, se comprobará que el usuario está accediendo al contenido adquirido (coberturas)	Si las opciones anteriores son correctas, se contactará con el agente (o con el proveedor electrónico si el agente no ejerce de intermediario) y se le reclamará el acceso	Revisar los rangos de IP dados al proveedor o, en su caso, rellenados en el módulo administrativo del recurso o plataforma
No se accede desde fuera del campus, aunque desde dentro sí	Se verificará que el comunicante es usuario UCM autorizado. Si lo es, se debe comprobar que el usuario está accediendo por las herramientas de la UCM correctamente; y que dispone de cuenta de CISNE y pin o de cualesquiera requisitos necesarios para ser autenticado por el servidor	Si la acción anterior es correcta, se verificará con el Servicio de Tecnología y Sistemas que el recurso esté dado de alta en la tabla WAM de CISNE o que la URL dada de alta sea la correcta		Si el problema persiste, se contactará con el agente (o proveedor electrónico en su caso)

Algunas incidencias se resuelven en un plazo muy breve. Si alguna incidencia es más duradera, se puede hacer una anotación en Millennium ERM para hacer el seguimiento. En tal caso, se utilizará, en el registro de recurso (registro e), el campo **i Log incidencias**, que abre varias líneas etiquetadas y que se rellenarán según convenga, de la forma más breve y precisa posible.

Una vez resuelta la incidencia, se podrá borrar este campo. En caso de que pueda aportar una información útil posteriormente, se podrá dejar el campo, si bien se borrará al empezar el año.

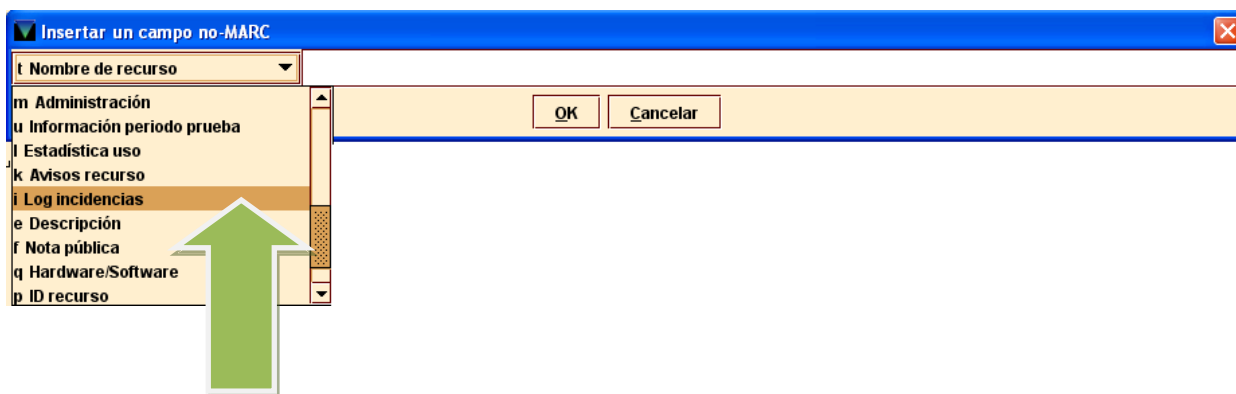

Log incidencias

Incidencia:	No se accede: URL antigua por cambio de la plataforma
Fecha/Hora:	8-01-2014
Comunicado por:	Biblioteca DER (Manuela Moreno)
Comunicado a:	SGC
Medidas adoptadas:	Mensaje a Jorge Carlos Alonso Villar (carlos.alonso@thomsonreuters.com). Solucionado 8-01-2014

Comunicación de resolución de incidencia

Una vez que la incidencia se ha resuelto o se dispone de respuesta definitiva, el centro gestor de la misma debe ponerse en contacto con los diferentes comunicantes de la misma para trasladarles dicha respuesta.

Gestión de recursos en pruebas

Los recursos en pruebas se gestionan en Millennium por parte del servicio o biblioteca que lo solicite directamente al proveedor electrónico.

Se hará un registro sencillo en ERM, con los siguientes campos e indicaciones:

Campos de longitud fija:

The screenshot shows the Millennium web interface for managing electronic resources. The record ID is e10004026. The interface includes a menu bar with options like 'Insertar', 'Guardar', 'Ver', 'Modificar', 'Sumario', 'Listado', and 'Imprimir'. A table displays the record details, and a callout points to the 'Estado recurso' field which is 'EN PRUEBA'. Another callout points to the 'Visualizar / No visualizar' field, and a third callout points to the trial dates.

e10004026		Ultima actualización: 26-02-2014		Creado el: 25-02-2014		Revisión: 5	
Tipo derechos	- NO EVALUADO	Tipo paquete	- NINGUNO	Fecha vencimiento	- -		
Ocultar	- VISUALIZAR	Fecha comienzo examen	19-02-2014	Proveedor acceso	gale	Thomson Gale	
Código Recurso 1	- NINGUNO	Fecha fin examen	19-03-2014	Editor			
Renovación	- NINGUNO	Fecha renovación	- -	Bca. suscriptora			
Tipo de cobertura		Fecha registro	- -	Agente			
Código recurso 4		Fecha activación	- -	Consortio			
Estado recurso	t EN PRUEBA						

Nombre de recurso Artemis Literary Sources [Recurso en pruebas]
URL recurso <http://www.ucm.es/BUCM/checkip.php?http://infotrac.galegroup.com/itweb/udmadrid?db=GLS>
Información periodo prueba Del 19 de febrero al 19 de marzo de 2014

Campos de longitud variable:

- **Nombre del recurso** (campo t): añadimos después del nombre la expresión, entre corchetes: **[Recurso en pruebas]**.
- **URL recurso** (campo y): se seguirán las mismas instrucciones que para un recurso adquirido, en cuanto a alta en la tabla WAM, ruta html y URL del recurso.
- **Información periodo prueba** (campo u): se visualiza en el catálogo; se pondrán las fechas del periodo de prueba para que las vean los usuarios y cualquier información pertinente para los mismos, de la forma más concisa posible.

Una vez que el periodo de la prueba ha concluido:

- **Nombre del recurso** (campo t): cambiamos el texto del corchete, pasando a: **[Recurso evaluado]**. Este registro se podrá reutilizar en caso de que en algún momento se contrate el recurso. En tal caso, se borrará el texto [Recurso evaluado], manteniendo las fechas de los campos **Fecha comienzo examen** y **Fecha fin examen**.
- **Ocultar**: cambiar a **n No visualizar**
- **Estado recurso**: cambiar a **e Evaluado**

Estadísticas de uso

Las estadísticas de uso son una herramienta esencial para analizar la eficiencia de la inversión realizada por la biblioteca en sus adquisiciones de recursos y para planificar el desarrollo de las colecciones. Los recursos electrónicos en línea permiten medir el uso de forma más rigurosa y precisa que los recursos impresos.

Sin embargo, esta medición no la pueden realizar las bibliotecas, sino que son los proveedores electrónicos de cada recurso, en tanto dichos recursos se encuentran alojados en sus servidores y son los que reciben las visitas de los usuarios, quienes pueden aportar las estadísticas.

Desde hace unos 10 años, se ha consolidado un estándar para la recopilación, la medición y la presentación de estadísticas de uso de recursos electrónicos, conocido como **Proyecto COUNTER** (*COUNTER: Counting Online Usage of Networked Electronic Resources*) (<http://www.projectcounter.org/>). Esta entidad establece una serie de protocolos y normas que los proveedores que lo deseen deben cumplir ("código de prácticas"). En tal caso, Project COUNTER homologa a dichos proveedores, que sólo entonces pueden añadir el logo COUNTER en sus comunicaciones y afirmar que sus estadísticas son conformes a este estándar.

Por lo tanto, siempre distinguiremos los proveedores que ofrecen estadísticas COUNTER (están homologados) y los que no. Nunca mezclaremos ni compararemos estadísticas COUNTER con estadísticas no-COUNTER.

La tarea de la biblioteca es la obtención, la integración, el análisis y la interpretación de las estadísticas de uso. Para lograrlo, tendremos en cuenta los siguientes puntos:

Hay proveedores en cuyas plataformas o portales de acceso a los recursos existe un módulo administrativo que permite diferentes opciones de personalización y configuración general para toda la Universidad de la interfaz de consulta, funcionalidades, opciones, añadir el logo o el nombre de la Universidad, configuración de enlaces a texto completo externo, etc. También incluyen un apartado para la extracción de las estadísticas de uso.

No obstante, incluso cuando un proveedor ofrece estadísticas COUNTER, eso no quiere decir que proporcionen todos los informes existentes. Al mismo tiempo, puede ocurrir que junto a informes COUNTER ofrezcan otros informes no-COUNTER propios.

Hay algunos proveedores que no disponen de módulo administrativo, por lo que es necesario solicitarle las estadísticas cada año.

Procedimiento en la BUC

- a) El Servicio de Gestión de las Colecciones y el Servicio de Evaluación de Procesos y Centros: obtienen e integran las estadísticas de los recursos gestionados centralizadamente. Para ello, disponen de claves de administración generales para los distintos módulos administrativos de los diferentes proveedores. También mantienen una herramienta para la compilación e integración de los datos, que se remontan a 2006 en algunos casos. Anualmente, publican en la web de la BUC las estadísticas de títulos (revistas y libros), así como un informe con la evolución del uso por recurso (Web de la BUC > Conócenos > Evaluación y Estadísticas > Estadísticas de uso de los recursos electrónicos) (<http://biblioteca.ucm.es/intranet/16341.php>)

- b) Si una biblioteca de centro adquiere un recurso directamente y lo gestiona, se informará con el proveedor electrónico de si proporciona estadísticas de uso y por qué vía.

Si es necesario solicitarlas, podrá hacerlo dicha biblioteca, a año vencido al menos, y reenviará los informes al Servicio de Gestión de las Colecciones, para su integración, si se considera oportuno, en la herramienta común.

Si el recurso dispone de módulo administrativo, la biblioteca que lo adquiere podrá solicitar al proveedor claves de acceso. La ruta de acceso al módulo administrativo y las claves las deberá anotar en el módulo ERM de Millennium: en el registro de recurso (registro e), campo **n Administración Bcas**. En este campo se anotará

- 1) La ruta de acceso al módulo administrativo o de obtención de estadísticas de uso de la plataforma del recurso, si dispone del mismo. La ruta irá completa, ya que el campo lee código *html*, de forma que lo convertirá en hiperenlace.
- 2) A continuación se anotará el identificador y la contraseña, debidamente identificados como tales.
- 3) En caso de ser necesaria alguna instrucción especial para acceder, se podrá anotar también, sólo si es imprescindible y de la manera más concisa posible.

Ejemplo:

n Administración Bcas.	URL estadísticas: http://journals.c_usage.ht
	Identificador: ; contraseña:

A año vencido al menos, la biblioteca de centro gestora del recurso extraerá los informes (véase más adelante los informes utilizados en la BUC) y los enviará al Servicio de Gestión de las Colecciones para su integración en la herramienta común.

En caso de que el recurso se adquiriera con un proveedor electrónico y en una plataforma desde donde ya se acceda a otros recursos contratados por el Servicio de Gestión de las Colecciones, se podrá acordar la extracción de los datos anuales desde este servicio (junto con los de los demás recursos de la misma plataforma). En este caso, no será necesario que la biblioteca de centro disponga de claves administrativas.

Módulos administrativos (de proveedores de acceso)

Las estadísticas de uso se pueden obtener, en su caso, desde los módulos administrativos incluidos en el portal o la plataforma del proveedor electrónico.

En caso de que una biblioteca de centro adquiera y gestione directamente un recurso electrónico, será necesario obtener del proveedor electrónico las claves de acceso al módulo, asociadas a ser posible a una cuenta de correo electrónico institucional o al de la persona responsable de la gestión (en su defecto, del director o directora de la biblioteca). Estas claves no deben confundirse con las claves de acceso al recurso en caso de que esta sea la forma de consultarlo. Deben custodiarse adecuadamente.

Hay que tener en cuenta las migraciones y cambios de plataforma de un recurso (del mismo proveedor electrónico), porque en ocasiones las estadísticas de uso se conservarán sólo en la plataforma antigua; incluso podrá no disponerse del acceso en lo sucesivo. Se recomienda extraer siempre las estadísticas, al menos una vez al año, a año vencido (suelen estar disponibles a partir de febrero o marzo).

Ejemplo de módulo administrativo de un proveedor electrónico

The screenshot shows a web browser window with the URL `admin.ebscohost.com/reports`. The page header includes a welcome message for 'UNIVERSIDAD COMPLUTENSE MADRID (UCM)' and navigation links for 'EBSCO admin Security', 'Change Password', 'Support & Training', 'Help', and 'Logout'. The main navigation bar contains tabs for 'Customize Services', 'Authentication', 'Local Collections', 'Standard Reports', 'COUNTER R4 Reports', and 'Database Title Lists'. The 'COUNTER R4 Reports' tab is active, displaying a sub-section for 'COUNTER R4 Reports - Tutorial' with a 'SUSHI Authentication' button. Below this, there is a 'Contents' section with a 'Report Type' dropdown menu set to 'Journal Report 1 (R4)' and a 'Reporting Period' section with dropdowns for 'February', '2013', 'January', and '2014'. An 'Export Report' button is located below the reporting period options. At the bottom of the page, there are links for 'EBSCO Support Site', 'Privacy Policy', 'Terms of Use', and 'Copyright', along with a copyright notice: '© 2013 EBSCO Industries, Inc. All rights reserved'.

Informes COUNTER

Hasta la fecha, se han desarrollado 4 versiones o ediciones de los estándares y protocolos COUNTER. La última (*release 4*), publicada en 2012, la han implantado los proveedores para las estadísticas de 2013. En esta última edición, se han hecho modificaciones importantes en los informes estadísticos, a la vez que se han eliminado algunos y se han creado nuevos.

Hasta las estadísticas correspondientes al año 2012, los informes que hemos extraído e integrado son:

Bases de datos

DB1: búsquedas y sesiones totales por mes y base de datos

DB3: búsquedas y sesiones totales por mes y servicio

Revistas

JR1: número de descargas de artículo por mes y revista

JR4: búsquedas totales por mes y servicio

Libros

BR1: número de descargas de título de libro por mes

BR2: número de descargas de sección por mes y título de libro

BR6: búsquedas y sesiones totales por mes y servicio

Desde 2014 (comenzando con las estadísticas correspondientes a 2013), podremos incorporar los nuevos informes y las modificaciones de informes ya existentes. Incluye informes para bases de datos, revistas, libros y obras de referencia, y contenido multimedia, aunque también puede cubrir periódicos, informes, etc., en la medida en que se puedan asimilar a alguna de las categorías de informes ofrecidos.

En principio, todos los informes COUNTER proporcionados por cada proveedor electrónico son susceptibles de aportar información útil. No obstante, en la actualidad, los informes que utilizaremos principalmente en la BUC se muestran en la tabla siguiente, donde se distinguen los que consideramos principales y los optativos:

<i>Informes</i>	<i>Descripción</i>	<i>Principal</i>	<i>Optativo</i>
Bases de datos			
DB1: Database Report 1	Total Searches, Result Clicks and Record Views by Month and Database Búsquedas, clics en los resultados y visualizaciones de registros por mes y base de datos	Sí	
DB2: Database Report 2	Access Denied by Month, Database and Category		Sí
Revistas			
JR1: Journal Report 1	Number of Successful Full-Text Article Requests by Month and Journal Descargas de artículos a texto completo por mes y revista	Sí	
JR1GOA: Journal Report 1 GOA	Number of Successful Gold Open Access Full-Text Article Requests by Month and Journal	Sí	
JR2: Journal Report 2	Access Denied to Full-Text Articles by Month, Journal and Category		Sí
JR4: Journal Report 4	Total Searches Run By Month and Collection		Sí
JR5: Journal Report 5	Number of Successful Full-Text Article Requests by Year of Publication (YOP) and Journal	Sí	
Libros			
BR1: Book Report 1	Number of Successful Title Requests by Month and Title Descargas de título por mes y título	Sí	
BR2: Book Report 2	Number of Successful Section Requests by Month and Title Descargas de sección por mes y título	Sí	
BR3: Book Report 3	Access Denied to Content Items by Month, Title and Category		Sí
BR4: Book Report 4	Access Denied to Content items by Month, Platform and Category		Sí
BR5: Book Report 5	Total Searches by Month and Title		Sí
Plataforma			
PR1: Platform Report 1 (antes Database Report 3)	Total Searches, Result Clicks and Record Views by Month and Platform	Sí	
Informes de documentos multimedia			
MR1: Multimedia Report 1	Number of Successful Full Multimedia Content Unit Requests by Month and Collection		Sí

Se entiende por **Successful requests** (JR1, JR1GOA, JR5, B21, BR2) acciones como la visualización del texto en pantalla, la impresión y la descarga a disco. Utilizaremos en español la expresión genérica “**descargas**” para todos los casos incluidos.

Se entiende por **Sección** (BR2) el primer nivel de subdivisión de un libro o de una obra de referencia: capítulos o secciones, por ejemplo.

Ejemplo de Journal Report 1 (R4)

	A	B	C	D	E	F	G	H	I
1	Journal Report 1 (R4)	Number of Successful Full-text Article Requests by Month and Journal							
2	UNIVERSIDAD COMPLUTENSE MADRID (UCM)								
3									
4	Period covered by Report:								
5	2013-01-01 to 2013-12-31								
6	Date run:								
7	2014-03-04								
8	Journal	Publisher	Platform	Journal DOI	Proprietary Identifier	Print ISSN	Online ISSN	Reporting Period Total	Reporting Period HTML
9	Total for all Journals		EBSCOhost					49103	
10	3CMedia: Journal of Community, Citizen's & Th	CBOnline	EBSCOhost		491682		1832-6161	4	
11	AAACN viewpoint	American Academy of Ambulatory C	EBSCOhost		90062			4	
12	AACN Bold Voices	American Association of Critical-Car	EBSCOhost		568370	1948-7088	1948-7096	2	
13	AANA Journal	American Association of Nurse Ane	EBSCOhost		305	0094-6354		24	
14	AAOHN Journal : Official Journal of the America	SLACK Incorporated	EBSCOhost		308	0891-0162	1938-2448	10	
15	ABA bank marketing	American Bankers Association	EBSCOhost		74303	1539-7890		2	
16	ABA Journal	Alabama State Bar Association	EBSCOhost		351	0747-0088	2162-7983	6	
17	Abacus	Wiley-Blackwell	EBSCOhost		356	0001-3072	1467-6281	1	
18	The ABNF journal	Tucker Publications, Inc.	EBSCOhost		74991	1046-7041		2	
19	Abraham Lincoln's House Divided Speech	Great Neck Publishing	EBSCOhost		339744			1	
20	Academe: Bulletin of the AAUP	American Association of University	EBSCOhost		583	0190-2946		5	
21	Academic Questions	Springer Science & Business Media	EBSCOhost		607	0895-4852	1936-4709	3	
22	Academy of Accounting and Financial Studies J	Jordan Whitney Enterprises, Inc.	EBSCOhost		374125	1096-3685	1528-2635	1	
23	Academy of Educational Leadership Journal	Jordan Whitney Enterprises, Inc.	EBSCOhost		381050	1095-6328	1528-2643	2	
24	Academy of Management Annals	Academy of Management	EBSCOhost		401758	1941-6520	1941-6067	5	

7	Reporting Period Total	Reporting Period HTML	Reporting Period PDF	Jan-2013	Feb-2013	Mar-2013	Apr-2013	May-2013	Jun-2013	Jul-2013	Aug-2013	Sep-2013	Oct-2013	Nov-2013	Dec-2013
8	49103	5364	43739	5231	4635	4783	5593	4692	3145	2855	1963	2669	4153	5389	3995
9	4	0	4	0	0	4	0	0	0	0	0	0	0	0	0
10	4	0	4	1	0	0	1	1	0	0	0	0	0	0	1
11	2	0	2	0	0	1	1	0	0	0	0	0	0	0	0
12	24	0	24	2	2	3	3	1	1	1	2	0	3	5	1
13	10	0	10	2	0	6	0	0	0	0	0	0	0	1	1
14	2	0	2	2	0	0	0	0	0	0	0	0	0	0	0
15	6	2	4	3	1	0	0	1	0	0	0	0	0	1	0
16	1	0	1	0	1	0	0	0	0	0	0	0	0	0	0
17	2	0	2	0	1	1	0	0	0	0	0	0	0	0	0
18	1	1	0	0	0	0	0	0	1	0	0	0	0	0	0
19	5	5	0	0	0	0	1	0	0	0	0	0	0	0	4
20	3	1	2	0	0	0	0	3	0	0	0	0	0	0	0
21	1	0	1	0	1	0	0	0	0	0	0	0	0	0	0
22	2	0	2	2	0	0	0	0	0	0	0	0	0	0	0
23	5	0	5	5	0	0	0	0	0	0	0	0	0	0	0

Ejemplo de Database Report 1 (R4)

Database Report 1 (R4)												
UNIVERSIDAD COMPLUTENSE MADRID (UCM)												
Period covered by Report:												
2013-01-01 to 2013-12-31												
Date run:												
2014-03-05												
Database	Publisher	Platform	User Activity	Reporting Period Total	Jan-2013	Feb-2013	Mar-2013	Apr-2013	May-2013	Jun-2013	Jul-2013	Aug-2013
Academic Search Premier	EBSCO	EBSCOhost	Regular Searches	40.339	3.828	3.707	4.066	5.945	3.304	2.601	2.734	1.307
Academic Search Premier	EBSCO	EBSCOhost	Searches-federated and automated	117.714	41.917	36.805	37.931	543	59	38	59	51
Academic Search Premier	EBSCO	EBSCOhost	Result Clicks	61.054	4.485	4.680	5.558	7.895	5.604	4.195	3.907	2.564
Academic Search Premier	EBSCO	EBSCOhost	Record Views	28.074	1.972	1.960	2.544	3.740	2.474	1.924	1.772	1.103
Art Full Text (H.W. Wilson)	EBSCO	EBSCOhost	Regular Searches	6.778	533	604	681	1.497	523	514	464	157
Art Full Text (H.W. Wilson)	EBSCO	EBSCOhost	Searches-federated and automated	313	109	51	18	13	16	13	6	10
Art Full Text (H.W. Wilson)	EBSCO	EBSCOhost	Result Clicks	4.644	154	372	325	332	527	349	178	142
Art Full Text (H.W. Wilson)	EBSCO	EBSCOhost	Record Views	1.937	52	231	153	146	254	155	65	34
ATLA Religion Database with ATLASerials	EBSCO	EBSCOhost	Regular Searches	351	350	1	0	0	0	0	0	0
ATLA Religion Database with ATLASerials	EBSCO	EBSCOhost	Searches-federated and automated	30	30	0	0	0	0	0	0	0
ATLA Religion Database with ATLASerials	EBSCO	EBSCOhost	Result Clicks	136	134	2	0	0	0	0	0	0
ATLA Religion Database with ATLASerials	EBSCO	EBSCOhost	Record Views	52	51	1	0	0	0	0	0	0
Business Source Complete	EBSCO	EBSCOhost	Regular Searches	2.622	2.286	259	77	0	0	0	0	0
Business Source Complete	EBSCO	EBSCOhost	Searches-federated and automated	116.411	41.450	36.635	37.864	462	0	0	0	0
Business Source Complete	EBSCO	EBSCOhost	Result Clicks	2.711	1.674	593	442	2	0	0	0	0
Business Source Complete	EBSCO	EBSCOhost	Record Views	1.466	920	303	242	1	0	0	0	0
CINAHL with Full Text	EBSCO	EBSCOhost	Regular Searches	17.008	2.435	1.947	1.977	2.581	1.518	600	499	117
CINAHL with Full Text	EBSCO	EBSCOhost	Searches-federated and automated	116.565	41.436	36.631	37.858	467	51	14	10	10
CINAHL with Full Text	EBSCO	EBSCOhost	Result Clicks	22.920	2.498	1.765	1.945	1.659	1.494	566	383	227
CINAHL with Full Text	EBSCO	EBSCOhost	Record Views	17.259	1.820	1.017	1.178	953	902	346	212	124

Evaluación del uso en Millennium ERM

El módulo ERM de Millennium permite algunas funcionalidades relacionadas con las estadísticas de uso:

- Almacenamiento de estadísticas
- Obtención automática mediante el protocolo SUSHI
- Análisis de datos, mediante el cálculo de totales, medias y coste / precio y su representación en tablas y gráficos

Estas funcionalidades se están estudiando en la actualidad, por lo que no se usarán de momento desde los centros.

Véanse los siguientes ejemplos de pruebas efectuadas:

Millennium Gestión de Recursos Electrónicos · Universidad Complutense · Gestión recursos electrónicos

Fichero Modificar(e) Ver Ir(g) Herramientas Admin Ayuda

Análisis de cobertura

Uso análisis **Títulos coincidentes**

Agrupar por: **Recurso** Rango fecha: De **01** **2009** Ordenar ... **Número de títulos**

Acceso suministrador: **American Chemical Soci...** A **12** **2009** Ordenación **Descendente**

Paginar informes

Sumario

100%

Análisis sumario por Recurso

De 01-2009 durante 12-2009 para Ebsco Information Services

Recurso	Títulos	Coste	Uso por título				Coste por uso	Informes detalles
			Total	Max	Prom	Std		
Academic Search Premier	827	EU 0	2.325	219	3	8 EU 0,00		
Business Source Complete	356	EU 0	1.064	142	3	9 EU 0,00		
SPORTDiscus with Full Text	102	EU 0	246	34	2	4 EU 0,00		
Communication & Mass Media	90	EU 0	288	26	3	4 EU 0,00		
Econlit with Full Text	78	EU 0	59	6	1	1 EU 0,00		
ATLA Religion Database with	15	EU 0	23	4	2	1 EU 0,00		
GreenFILE	1	EU 0	1	1	1	0 EU 0,00		
Regional Business News	1	EU 0	2	2	2	0 EU 0,00		
Totales	1.470	EU 0	4.008	219	3	765 EU 0,00		

Página 1 de 1

Cristerios

Millennium Gestión de Recursos Electrónicos · Universidad Complutense · Gestión recursos electrónicos

Fichero Modificar(e) Ver Ir(g) Herramientas Admin Ayuda

Análisis de cobertura

Uso análisis **Títulos coincidentes**

Agrupar por: **Recurso** Rango fecha: De **01** **2009** Ordenar ... **Número de títulos**

Acceso suministrador: **American Chemical Soci...** A **12** **2009** Ordenación **Descendente**

Paginar informes

Sumario Sumario

100%

Análisis sumario por Recurso

De 01-2009 durante 12-2009 para American Chemical Society

Recurso	Títulos	Coste	Uso por título				Coste por uso	Informes detalles
			Total	Max	Prom	Std		
ACS Journals	34	EU 0	34.677	7.314	1.020	1.387 EU 0,00		
Totales	34	EU 0	34.677	7.314	1020	0 EU 0,00		

Página 1 de 1

Análisis de solapamientos de títulos y coberturas

También es posible realizar análisis de solapamiento de títulos y coberturas:

Millennium Gestión de Recursos Electrónicos · Universidad Complutense · Gestión recursos electrónicos

Fichero Modificar(e) Ver Ir(g) Herramientas Admin Ayuda

Análisis de cobertura

Uso análisis Títulos coincidentes

ABINFORM

Academic OneFile [Recurso electrónico]

Academic Search Premier

ACM. Publicaciones

AENOR. Normas UNE

AIP (American Institute of Physics)

ALJC: ALPSP Learned Journals

Amadeus : Analyse Major Data

American Animal Hospital Association

American Association of Anatomists

American Association of Physicists in Medicine

American Association of Veterinary Clinicians

American Association of Zootechnicians

American Association on Intellectual and Developmental Disabilities

American Chemical Society

American College of Veterinary Surgeons

American Dairy Science Association

American Dental Education Association

American Diabetes Association

American Economic Association

American Geophysical Union

American Institute of Mathematics

American Institute of Physics

American Mathematical Society

Borrar To...

Aparece en más de uno

Aparece en más de uno

Aparece en todos los recursos

Aparece en un recurso

Todos los títulos

Ejecutando in... Exportar

Seleccionar tipo de análisis

Marcar los recursos que se van a comparar

Resultados:

Millennium Gestión de Recursos Electrónicos · Universidad Complutense · Gestión recursos electrónicos

Fichero Modificar(e) Ver Ir(g) Herramientas Admin Ayuda

Análisis de cobertura

Uso análisis Títulos coincidentes

Psyke: psicología en español

Publisher's International Standardization Organization

OMemento

Quintessence international

RefWorks [Cancelado]

Regional Business News [Cancelado]

Revistas Científicas del CSIC

Revistas con acceso abierto

Revistas de diversos proveedores

Revue d'histoire ecclésiastique

Revue d'histoire ecclésiastique

RILM Abstracts of Music Literature

Rockefeller University. Revistas

Royal Society of Chemistry. Revistas

Russian National Bibliography

SABI

Safari Books Online

SAGE Communication Studies

SAGE eReference [Recurso electrónico]

SAGE. Revistas

SAGE Sociology [Recurso electrónico]

Science. Revistas

ScienceDirect eBooks [Recurso electrónico]

Borrar To...

Aparece en más de uno

Ejecutando in... Exportar

#	Título	Academic Search Premier	ProQuest Research Library
4	Acta mechanica	01-01-1999 - 24-01-2013	01-01-2003 - 24-01-2013
5	Addiction (Abingdon) [Recurso electrónico]	01-01-1993 - 24-01-2013	01-01-1997 - 30-11-2000
6	Administrative theory & praxis	01-03-2000 - 31-12-2008	01-03-2005 - 31-12-2012
7	Adolescent psychiatry	01-01-2000 - 31-01-2007	01-01-1998 - 31-12-2000
8	Adolescence	01-03-1990 - 31-12-2009	01-04-1988 - 31-12-2009
9	Adult basic education (Athens, Ga.)	01-07-1996 - 30-09-2006	01-04-1997 - 31-10-2006
10	Adult learning (Washington, D.C.)	01-07-1996 -	01-09-1996 -
11	Advances in pharmacology and toxicology	01-08-2011 -	01-04-2010 -
12	Advancing the consumer interest ACI	01-03-1996 - 30-09-2001	01-10-2000 - 31-12-2000
13	Advertising age	10-06-1996 -	15-11-1999 -
14	Advocate (Los Angeles, Calif.)	17-09-1996 -	21-01-1997 - 30-06-2010
15	Aerospace Power Journal	01-12-1999 - 30-06-2002	01-10-1996 - 30-06-2002
16	African arts	01-03-1997 - 30-06-2012	01-04-1990 - 31-12-2012
17	African american review	01-03-1992 -	01-03-1992 - 31-12-2009
18	Africa (London, England : 1928)	01-03-1975 - 30-11-2010	01-07-1996 - 31-10-2010
19	Africa report	01-07-1993 - 31-05-1995	01-01-1992 - 31-05-1995
20	Africa today	01-03-1990 -	01-01-1988 - 31-07-1998
21	Afterimage	01-06-1996 -	01-09-1997 -
22	Ageing international	01-01-1997 - 24-01-2013	01-01-1997 - 24-01-2013
23	Aging male	01-03-2003 - 02-08-2012	01-03-2003 - 31-12-2007
24	Aging (Washington, D.C. : 1951)	01-01-1990 - 31-01-1994	01-01-1990 - 31-12-1991
25	Agricultural research (Washington)	01-01-1994 -	01-01-1988 -
26	The Ahfad journal	01-06-2001 -	01-12-1997 -
27	AIDS care	01-01-1990 - 02-08-2012	01-10-1996 - 31-10-2000
28	AIDS education and prevention	01-02-2002 -	01-08-1998 - 24-01-2013
29	Air & Space Power Journal	01-09-2002 -	01-09-2002 -
30	Air Force journal of logistics	01-04-1999 -	01-01-1999 - 31-07-2011
31	The Air Force law review	01-01-1996 -	01-01-1994 - 31-12-1994
32	Air power history	01-03-1999 -	01-12-1996 -
33	Airpower journal	01-01-1990 -	01-01-1987 - 31-12-1999
34	AJPS	01-02-1975 - 24-01-2013	01-11-1995 - 31-10-1998
35	Alabama review (University, Ala.)	01-01-2002 -	01-04-1998 -
36	Alcohol health and research world	01-03-1990 - 31-12-1998	01-01-1990 - 31-12-1998
37	Alcohol research & health	01-03-1999 - 30-06-2011	01-01-1999 - 31-12-2004
38	Alcohol research & health	04-03-2003 -	04-04-2006 -

1165 títulos encontrados.

Anexo I

Proceso de trabajo completo para las bibliotecas de las Facultades

Proceso completo en pasos para bibliotecas de Facultades

Se ha adquirido o renovado un recurso electrónico directamente por la biblioteca del centro y el proceso de la adquisición ya ha concluido o sigue su curso administrativo independiente. A continuación, es necesario hacer la gestión correspondiente: proceso técnico y puesta a disposición de los usuarios del recurso.

- 1) Debemos saber:
 - a) Qué se ha contratado:
 - 1 base de datos (bibliográfica o agregada). Cómo se llama.
 - X libros sueltos de un mismo proveedor electrónico
 - X revistas sueltas de un mismo proveedor electrónico
 - 1 colección / paquete de libros. Cómo se llama el paquete.
 - 1 colección / paquete de revistas. Cómo se llama el paquete.
 - 1 portal (producto multidocumental de un editor, que se vende conjuntamente y que no es una base de datos agregada)
 - b) Cuál es el proveedor electrónico (la empresa que nos proporciona el acceso, a cuyo servidor nos conectamos)
 - c) Cuál es el agente (la empresa a la que se paga la factura y actúa como intermediaria comercial en la adquisición)
 - d) Cuál es la URL de acceso al recurso (nos la debe proporcionar el proveedor electrónico)
- 2) Nos conectamos al recurso directamente (mediante la URL original y propia del recurso), no a través de ninguna herramienta auxiliar y comprobamos que funciona correctamente.
 - Si no funciona, contactamos con el proveedor electrónico
 - Si es necesario activar / registrar el recurso (normalmente sólo sucede con revistas de pequeños editores), seguimos las instrucciones que nos proporciona el proveedor electrónico. Si no disponemos de instrucciones, se las solicitamos
- 3) Enviamos la URL del recurso al Servicio de Desarrollo Tecnológico y Sistemas Bibliotecarios, para que la introduzcan en la tabla WAM del proxy de la BUC (o verifiquen que ya está incluida)

4) Abrimos la estación de trabajo de **Serials Solutions** con las claves de nuestra biblioteca:

<https://clientcenter.serialssolutions.com/>

5) Buscamos el recurso contratado o renovado, teniendo en cuenta la estructura jerárquica:

Proveedor > Nombre de la base de datos > Títulos

- El proveedor deberá coincidir con el proveedor electrónico
- El nombre de la base de datos deberá ser el que mejor se ajuste al recurso **global** contratado o en el que estén incluidos los títulos contratados (*nombre del editor, del proveedor electrónico, de la plataforma, colección completa, colección A-Z, colección corriente, colección anual, colección de una materia o área, nombre del paquete, nombre de la base de datos...*)
- Los títulos serán los de las revistas, libros, etc., adquiridos, con sus posibles cambios de título, si están recogidos

! Si el recurso no existiera en Serials Solutions o ninguno de los existentes se ajustara a nuestras necesidades, contactamos con el Servicio de Gestión de las Colecciones

5.1) Si el recurso no está dado de alta ("Not tracked"):

5.1.a) Si es una base de datos, un portal **completo** o un paquete o una colección **completos** de revistas o libros,

- i. Damos de alta el recurso (la base de datos en Serials Solutions).
- ii. Contactamos con el Servicio de Gestión de las Colecciones para que, si es necesario, se rellene el campo Nombre de base de datos personalizada con el nombre normalizado de la BUC.

➤ Ir al paso 7

5.1.b) Si hemos adquirido algunos títulos sueltos de una colección de revistas o libros o un portal que incluye más títulos de los que hemos contratado (que es lo que hemos dado de alta en Serials Solutions):

- iii. Damos de alta el recurso (la base de datos en Serials Solutions).
- iv. Contactamos con el Servicio de Gestión de las Colecciones para que, si es necesario, se rellene el campo **Nombre de base de datos personalizada** con el nombre normalizado de la BUC.

- v. Marcamos la casilla **Cobertura de título: suscribirse sólo a determinados títulos de la base de datos**, guardamos, volvemos a “modificar”, vamos a “títulos” y activamos solamente los títulos contratados, modificando si es necesario, coberturas y URL de estos títulos (no del recurso global).

➤ Ir al paso 8

5.2) Si el recurso ya está dado de alta (“Subscribed” y en negrita)

Si hemos contratado revistas o libros sueltos, damos de alta solamente estos títulos y modificamos, si no coinciden con los datos por defecto, cobertura y URL de estos títulos (no del recurso global).

- Ir al paso 9 para revistas
- Ir al paso 11 para libros

El recurso y los títulos individuales (en su caso) están dados de alta en Serials Solutions y los datos actualizados

6) Abrimos **Millennium**:

7) Si es una base de datos (referencial o agregada) o un portal completo, adquiridos por primera vez, creamos:

- a. Un registro de recurso (e) en el módulo ERM.
- b. Un registro de licencia (l), vinculado a este registro e, en caso de que en el proceso de adquisición se hubiera firmado una licencia o un acuerdo.
- c. Un registro bibliográfico (b) para el recurso, cuyo campo de título coincidirá exactamente con el nombre del recurso en el registro e.
- d. Un registro de fondos (c), vinculado a este bibliográfico. A continuación, se relacionará o asociará manualmente este registro c al registro e en ERM
- e. Y un registro de pedido (o), vinculado a este bibliográfico.

! Si el proveedor electrónico o el agente no existieran en el índice de proveedores del módulo de adquisiciones y/o en los registros de contactos del módulo ERM, nos ponemos en contacto con el Servicio de Gestión de las Colecciones, para que se creen

- f. Contactamos con el Servicio de Proceso Técnico y Normalización, Sección de Recursos Electrónicos, para que genere el campo **ID recurso** en el registro e y lo incluya asimismo en el registro c.

8) Si se han adquirido revistas o libros, sueltos o en paquete, de un mismo proveedor electrónico, o publicaciones de un portal de un editor que no se adquiere completo, y no hay adquisiciones anteriores de la misma tipología documental con el mismo proveedor, contactamos con el Servicio de Gestión de las Colecciones, que creará:

- a. Un registro de recurso (e) en el módulo ERM.
- b. Un registro bibliográfico (b) para el recurso, cuyo campo de título coincidirá exactamente con el nombre del recurso en el registro e.

- c. Un registro de fondos (c), vinculado a este bibliográfico y lo relacionará o asociará al registro de recurso.
- 9) En el caso de **revistas**, el proceso de carga automatizada creará y actualizará registros b y c, con sus coberturas para cada título individual (procedentes de Serials Solutions), relacionados al registro de recurso creado anteriormente.
- 10) Una vez creados y/o actualizados los registros b y c de cada título, creamos:
- o O varios registros de pedido (o), uno para cada título, vinculados a sus respectivos registros b, si están facturados por separado o tenemos precios individuales
 - o O un solo registro de pedido (o), en el caso de tratarse de un paquete o colección con un precio único (sin desglose por título), vinculado al registro b del recurso general
- 11) En el caso de **libros**, se solicitará al proveedor electrónico registros MARC de los libros adquiridos
- a. En caso de que los proporcione, una vez recibidos, se reenviarán al Servicio de Desarrollo Tecnológico y Sistemas Bibliotecarios, para su carga automatizada.
 - b. Una vez cargados, crearemos:
 - o O varios registros de pedido (o), uno para cada título, vinculados a sus respectivos registros b, si están facturados por separado o tenemos precios individuales
 - o O un solo registro de pedido (o), en el caso de tratarse de un paquete o colección con un precio único (sin desglose por título), vinculado al registro b del recurso general
 - c. Si el proveedor electrónico no proporciona registros MARC, crearemos manualmente:
 - i. Un registro bibliográfico (b) para cada título individual
 - ii. Un registro de fondos (c) para cada título individual, vinculado a sus respectivos b. A continuación, relacionamos o asociamos estos registros c al registro e del recurso general apropiado
 - iii. Una vez vinculados los registros c a su correspondiente registro e, contactamos con el Servicio de Proceso Técnico y Normalización, Sección de Recursos Electrónicos, para que se añada a cada registro c el campo **Resource ID**
 - iv. O un registro de pedido (o) para cada título individual, vinculado a su respectivos registros b, si están facturados por separado o tenemos precios individuales
 - v. O un solo registro de pedido (o), en el caso de tratarse de un paquete o colección con un precio único (sin desglose por título), vinculado al registro b del recurso general

12) Una vez hecho esto:

- a. Creamos un registro de licencia (l), vinculado al registro e, en caso de que en el proceso de adquisición se hubiera firmado una licencia o un acuerdo. En caso de existir ya una licencia vigente del mismo recurso, contactamos con el Servicio de Gestión de las Colecciones.
- b. Digitalizamos la licencia ya firmada por las dos partes (en su defecto, firmada por la Facultad) y la enviamos por correo electrónico al Servicio de Gestión de las Colecciones. Guardamos de forma segura la copia impresa y la copia digital.

Gestión de recursos electrónicos

Proceso general

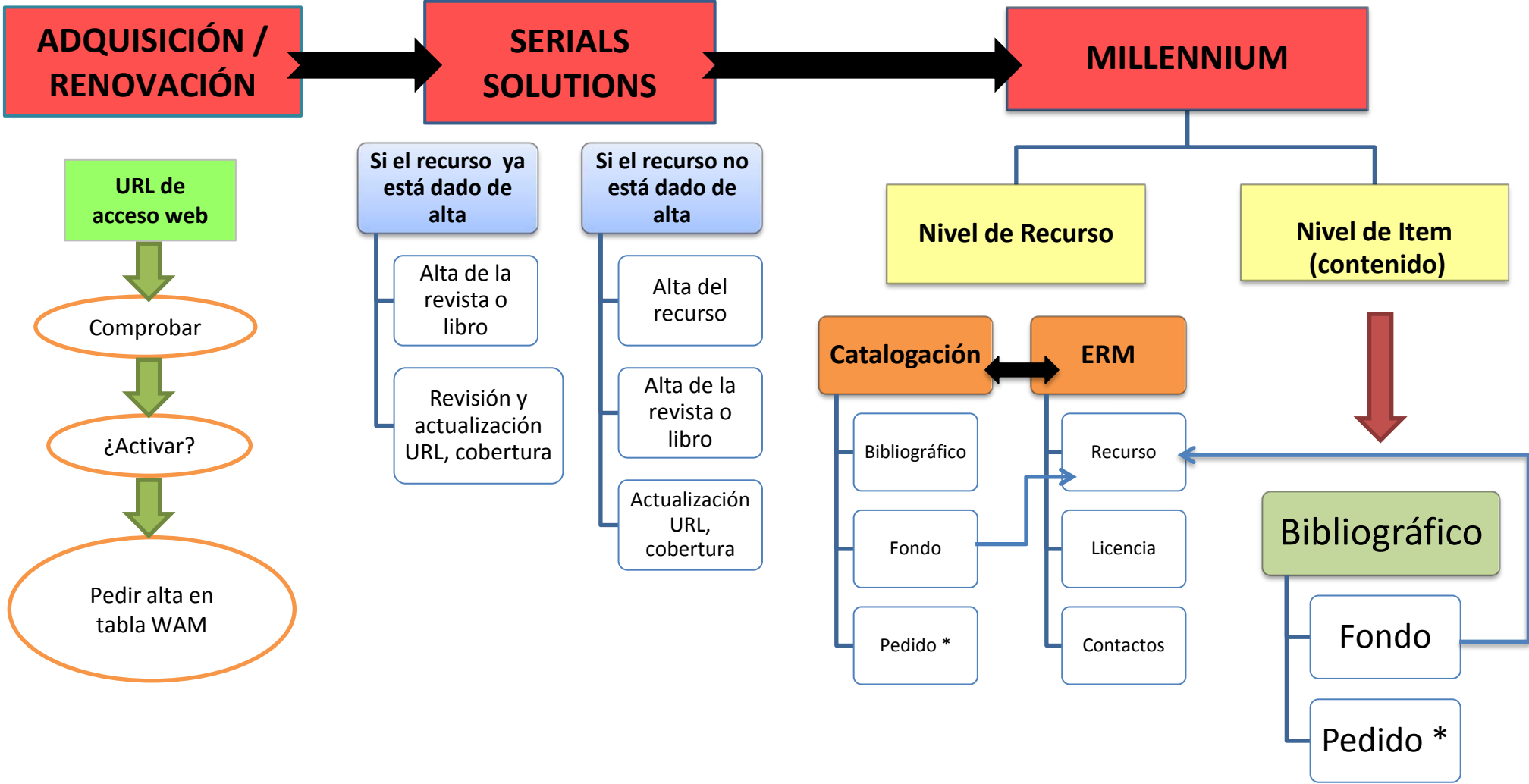

* Según el caso

Anexo II

Integración de las distintas herramientas

Gestión de recursos electrónicos
Integración de las herramientas

SERIALS SOLUTIONS

MILLENNIUM

